

Manuale per il collegamento e l'uso - Installation and operation manual  
Manuel pour le raccordement et l'emploi - Installations-und Benutzerhandbuch  
Manual para el conexionado y el uso - Manual de instalação e utilização

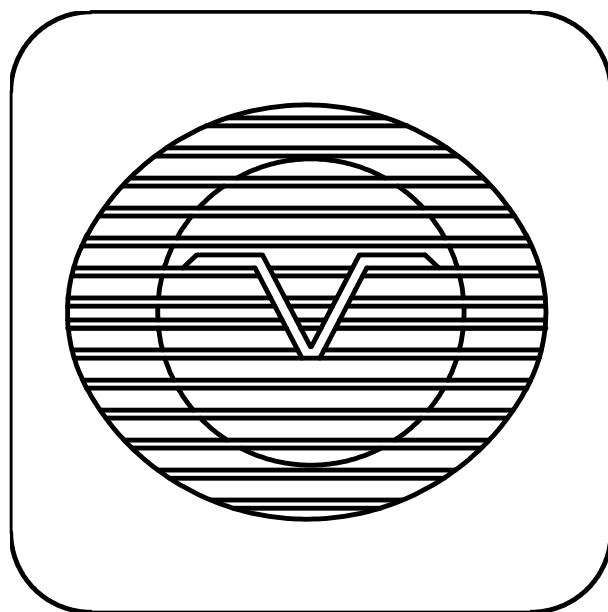

**Art. 860A**

Istruzioni per il collegamento della suoneria elettronica  
Wiring instructions for electronic chime  
Instructions pour le raccordement de la sonnerie électronique  
Anweisungen für den anschluss des elektronischen drei-klangs gongs  
Instrucciones para el conexionado del timbre electrónico  
Instruções para a ligação da campainha electrónica

**COLLEGAMENTO DELLA SUONERIA ELETTRONICA A TRE NOTE E A DUE NOTE ART. 860A**  
**WIRING INSTRUCTIONS FOR THREE-NOTE AND TWO-NOTE ELECTRONIC CHIME ART. 860A**  
**INSTRUCTIONS POUR LA CONNEXION DE LA SONNERIE ÉLECTRONIQUE À TROIS NOTES ET À DEUX NOTES Art. 860A**  
**ANWEISUNGEN FÜR DEN ANSCHLUSS DES ELEKTRONISCHEN DREIKLANG-GONGS UND ZWEIKLANG-GONGS ART. 860A**  
**INSTRUCCIONES PARA EL CONEXIONADO DEL TIMBRE ELECTRÓNICO DE TRES NOTAS Y DE DOS NOTAS ART. 860A**  
**INSTRUÇÕES PARA A LIGAÇÃO DA CAMPAÍHA ELECTRÓNICA ART. 860A COM TRÊS NOTAS E DOIS NOTAS**

Disegno - Wiring diagram - Schéma - Schaltplan - Esquema N° C2996

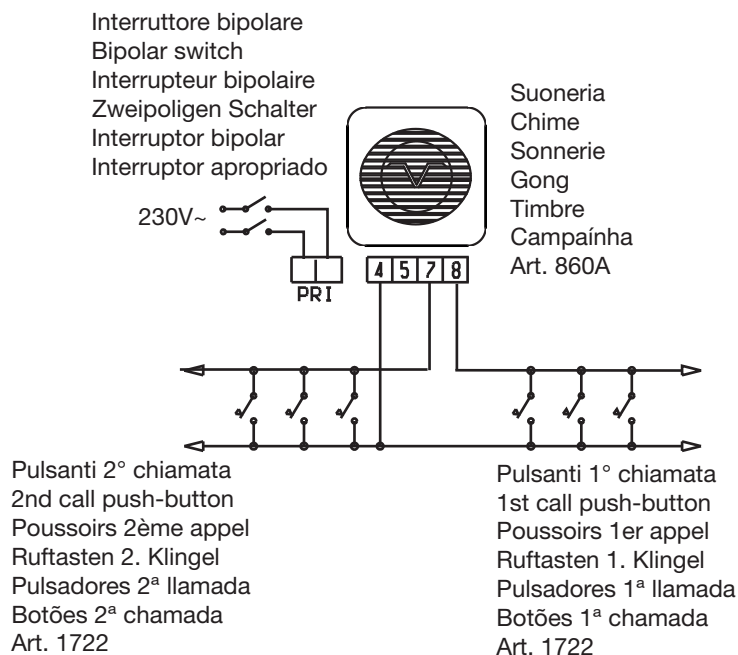

La suoneria viene alimentata a 230V c.a. Un apposito potenziometro interno regola l'intensità del suono. Può essere montata su scatola rettangolare o con tasselli. E' previsto il collegamento a due pulsanti separati. La chiamata dal primo pulsante genera un suono a tre note. La chiamata dal secondo pulsante genera un suono a due note.

The chime is supplied by 230V A.C. A potentiometer inside the chime regulates sound intensity. Chime may be wall-mounted, either on standard recessed box or with expanding screws. Calls may be made from two separate push-buttons. The first call is identified by a three-note chime. The second call is identified by a two-note chime.

La sonnerie est alimentée à 230V c.a.. Un potentiomètre spécial interne règle l'intensité du son. Elle peut être montée sur boîte rectangulaire ou avec goujons. On peut effectuer la connexion à deux boutons-poussoirs séparés. L'appel depuis le premier bouton-poussoir est un son à trois notes. L'appel depuis le deuxième bouton-poussoir est un son à deux notes.

Der Gongmuß mit 230V AC versorgt werden. Mit einem Potentiometer im Inneren kann die Lautstärke eingestellt werden. Montage auf eine Unterputzdose oder mit den mitgelieferten Schrauben. Rufe Können von 2 verschiedenen Tasten durchgeführt werden. Der erste Ruf ist ein 3-Klang Gong, der zweite Ruf ist ein 2-Klang Gong.

El timbre viene alimentado a 230V c.a. Un potenciómetro en el interior regula la intensidad del sonido. Puede ser montado en caja rectangular o con tacos a la pared. Está previsto para el conexionado de dos pulsadores por separado. La llamada del primer pulsador, genera un sonido a tres notas. La llamada del segundo pulsador, genera un sonido a dos notas.

A campainha é alimentada por 230V c.a.. Um potenciómetro interno regula a intensidade do som. Pode ser montada numa caixa rectangular ou através de parafusos. Está prevista a ligação a dois botões separados. O toque do primeiro botão produz um som a tres notas de timbres diferentes. O toque do segundo botão produz um som a dois notas de timbres diferentes.

**COLLEGAMENTO DELLA SUONERIA ELETTRONICA ART. 860A IN PARALLELO A SUONERIE NORMALI**  
**INSTRUCTIONS FOR THE CONNECTION OF ELECTRONIC CHIME ART. 860A IN PARALLEL TO OLD STANDARD CHIMES**

**INSTRUCTIONS POUR LA CONNEXION DE LA SONNERIE ÉLECTRONIQUE ART. 860A EN PARALLÈLE À DES SONNERIES NORMALES**

**ANWEISUNGEN FÜR DEN ANSCHLUSS DES ELEKTRONISCHEN DREIKLANG-GONGS ART. 860A PARALLEL ZU EINER BESTEHENDEN KLINGELANLAGE**

**INSTRUCCIONES PARA EL CONEXIONADO DEL TIMBRE ELECTRÓNICO ART. 860A EN PARALELO A TIMBRE NORMALES**

**INSTRUÇÕES PARA A LIGAÇÃO DA CAMPAINHA ELECTRÓNICA ART. 860A EM PARALELO COM CAMPAINHAS NORMAIS**

**Disegno - Wiring diagram - Schéma - Schaltplan - Esquema N° C2996**

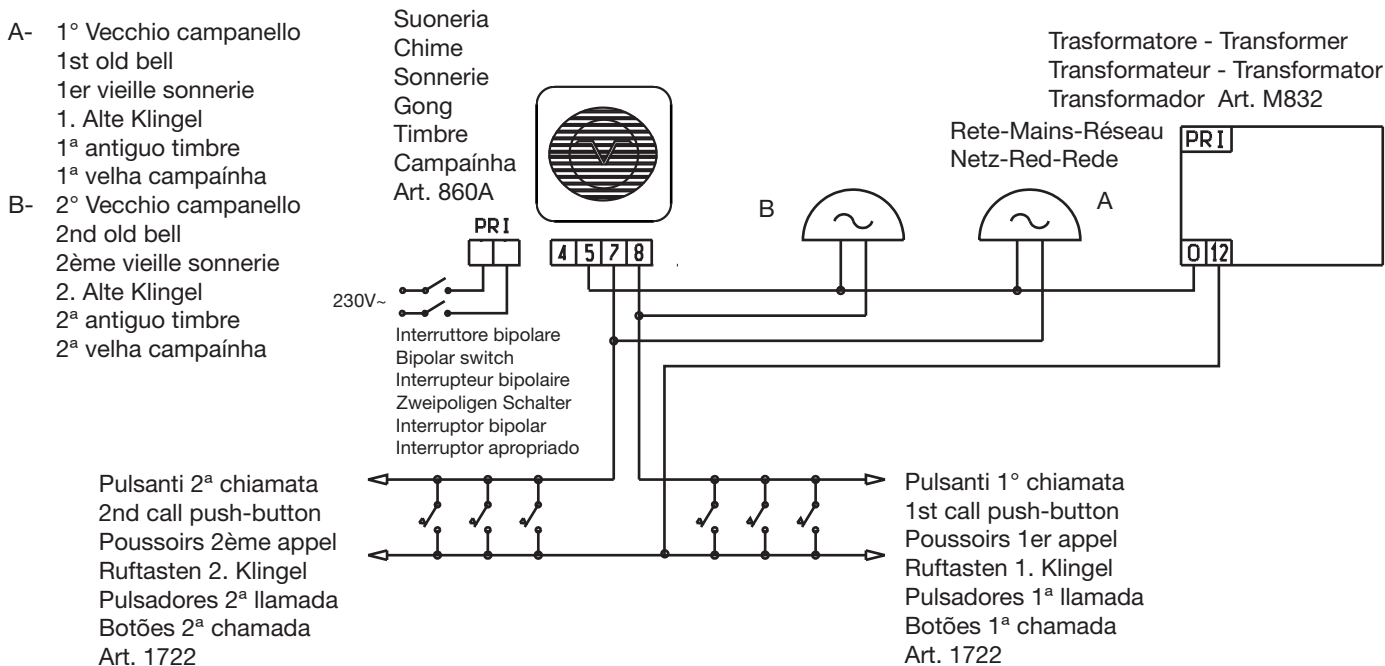

La suoneria può essere collegata in parallelo a suonerie normali o elettroniche di un impianto già esistente, tuttavia deve essere sempre alimentata a 230V c.a. Un apposito potenziometro interno regola l'intensità del suono. Può essere montata su scatola rettangolare o con tasselli. E' previsto il collegamento a due pulsanti separati. La chiamata dal primo pulsante genera un suono a tre note. La chiamata dal secondo pulsante genera un suono a due note.

The chime may be connected in parallel to ordinary bells or electronic chimes of a pre-existing installation, but it must be supplied by 230V A.C. A potentiometer inside the chime regulates sound intensity. Mounting on standard recessed box or with expanding screws. Calls may be made from two separate push-buttons. The first call is identified by a three-note chime. The second call is identified by a two-note chime.

La sonnerie peut être connectée en parallèle à d'autres sonneries normales ou électroniques d'une installation déjà existante, toutefois elle doit toujours être alimentée à 230V c.a. Un potentiomètre spécial interne règle l'intensité du son. Elle peut être montée sur boîte rectangulaire ou avec goujons. On peut effectuer la connexion à deux boutons-poussoirs séparés. L'appel depuis le premier bouton-poussoir est un son à trois notes. L'appel depuis le deuxième bouton-poussoir est un son à deux notes.

Der Gong kann parallel zu gewöhnlichen Klingeln oder elektronischen Gongs einer schon vorhandenen Installation geschaltet werden, aber er muß mit 230V AC versorgt werden. Mit einem Potentiometer im Inneren kann die Lautstärke eingestellt werden. Montage auf eine Unterputzdose oder mit den mitgelieferten Schrauben. Rufe Können von 2 verschiedenen Tasten durchgeführt werden. Der erste Ruf ist ein 3-Klang Gong, der zweite Ruf ist ein 2-Klang Gong.

El timbre puede ser conectado en paralelo a timbre normal o electrónico ya existente, siempre debe ser alimentado a 230Vc.a. Un potenciometro en el interior regula la intensidad del sonido puede ser montado en caja rectangular o con tacos a la pared. Está prevista la instalación con dos pulsadores por separado. La llamada del primer pulsador, genera un sonido a tres notas. La llamada del segundo pulsador, genera un sonido a dos notas.

A campainha pode ser ligada em paralelo com campainhas normais ou eletrônicas de uma instalação já existente, no entanto deve ser alimentada a 230Vc.a. Um potenciômetro interno regula a intensidade do som. Pode ser montada numa caixa rectangular ou através de parafusos. Está prevista a ligação a dois botões separados. O toque do primeiro botão produz um som a tres notas de timbres diferentes. O toque do segundo botão produz um som a dois notas de timbres diferentes.

**VARIANTI DI COLLEGAMENTO DELLA SUONERIA ELETTRONICA SUPPLEMENTARE ART. 860A, CON INSERIMENTO DELL' IMPEDENZA FORNITA IN DOTAZIONE, DA COLLEGARE IN CASO DI AUTOINNESCO DELLA SUONERIA PER DISTURBI.**  
**VARIATION ON THE ELECTRONIC ADDITIONAL CHIME TYPE 860A CONNECTION, WITH INSERTION OF THE IMPEDANCE SUPPLIED. TO CONNECT IN CASE OF SELF-ACTIVATION OF THE CHIME BECAUSE OF DISTURBANCES.**  
**VARIANTES DE RACCORDEMENT DE LA SONNERIE ELECTRONIQUE SUPPLEMENTAIRE ART. 860A, AVEC INSERTION DE L'IMPEDANCE FOURNIE EN DOTATION. À RACCORDER EN CAS DE AUTO-ACTIVATION DE LA SONNERIE PAR DES DERANGEMENTS.**  
**SONDERSCHALTUNGEN DES ELEKTRONISCHEN ZUSATZLÄUTWERKS ART. 860A, MIT EINSETZUNG DER MITGELIEFERTEN IMPEDANZ. ZUM ANSCHLUSS FALLS DIE KLINGEL INFOLGE DER STÖRUNGEN SICH SELBSTAKTIVIERT.**  
**VARIACIONES DEL CONEXINADO DEL TIMBRE ELECTRÓNICO SUPLEMENTARIO ART. 860A, CON INSERCIÓN DE LA IMPEDANCIA EN DOTACIÓN. PARA CONECTAR EN CASO DE AUTOACTIVACIÓN DEL TIMBRE A CAUSA DE PERTURBACIONES.**  
**VARIANTES DE LIGAÇÃO DA CAMPAINHA ELECTRÓNICA SUPLEMENTAR ART. 860A, COM INSERÇÃO DA IMPEDÂNCIA FORNECIDA. PARA LIGAR NO CASO DE AUTOACTIVAÇÃO DA CAMPAINHA DEVIDO A DISTURBIOS.**

COLLEGAMENTO DELLA SUONERIA ELETTRONICA A TRE E A DUE NOTE ART. 860A  
 WIRING INSTRUCTIONS FOR THREE AND TWO-NOTE ELECTRONIC CHIME ART. 860A  
 INSTRUCTIONS POUR LA CONNEXION DE LA SONNERIE ÉLECTRONIQUE À TROIS ET À DEUX NOTES Art. 860A  
 ANWEISUNGEN FÜR DEN ANSCHLUSS DES ELEKTRONISCHEN DREIKLANG UND ZWEIKLANG-GONGS ART. 860A  
 INSTRUCCIONES PARA EL CONEXIONADO DEL TIMBRE ELECTRÓNICO DE TRES Y DE DOS NOTAS ART. 860A  
 INSTRUÇÕES PARA A LIGAÇÃO DA CAMPAINHA ELECTRÓNICA ART. 860A COM TRÊS E DOIS NOTAS

**Disegno - Wiring diagram - Schéma - Schaltplan - Esquema N° SI512**

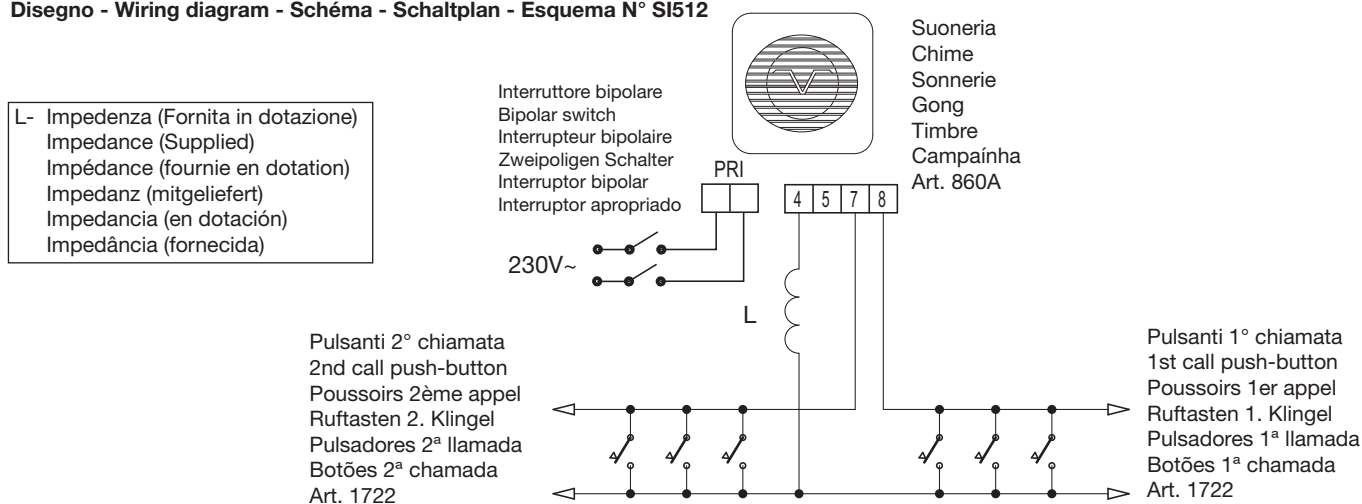

COLLEGAMENTO DELLA SUONERIA ELETTRONICA ART. 860A IN PARALLELO A SUONERIE NORMALI  
 INSTRUCTIONS FOR THE CONNECTION OF ELECTRONIC CHIME ART. 860A IN PARALLEL TO OLD STANDARD CHIMES  
 INSTRUCTIONS POUR LA CONNEXION DE LA SONNERIE ÉLECTRONIQUE ART. 860A EN PARALLÈLE À DES SONNERIES NORMALES  
 ANWEISUNGEN FÜR DEN ANSCHLUSS DES ELEKTRONISCHEN DREIKLANG-GONGS ART. 860A PARALLEL ZU EINER BESTEHENDEN KLINGELAN-  
 LAGE  
 INSTRUCCIONES PARA EL CONEXIONADO DEL TIMBRE ELECTRÓNICO ART. 860A EN PARALELO A TIMBRE NORMALES  
 INSTRUÇÕES PARA A LIGAÇÃO DA CAMPAINHA ELECTRÓNICA ART. 860A EM PARALELO COM CAMPAINHAS NORMAIS

**Disegno - Wiring diagram - Schéma - Schaltplan - Esquema N° SI512**

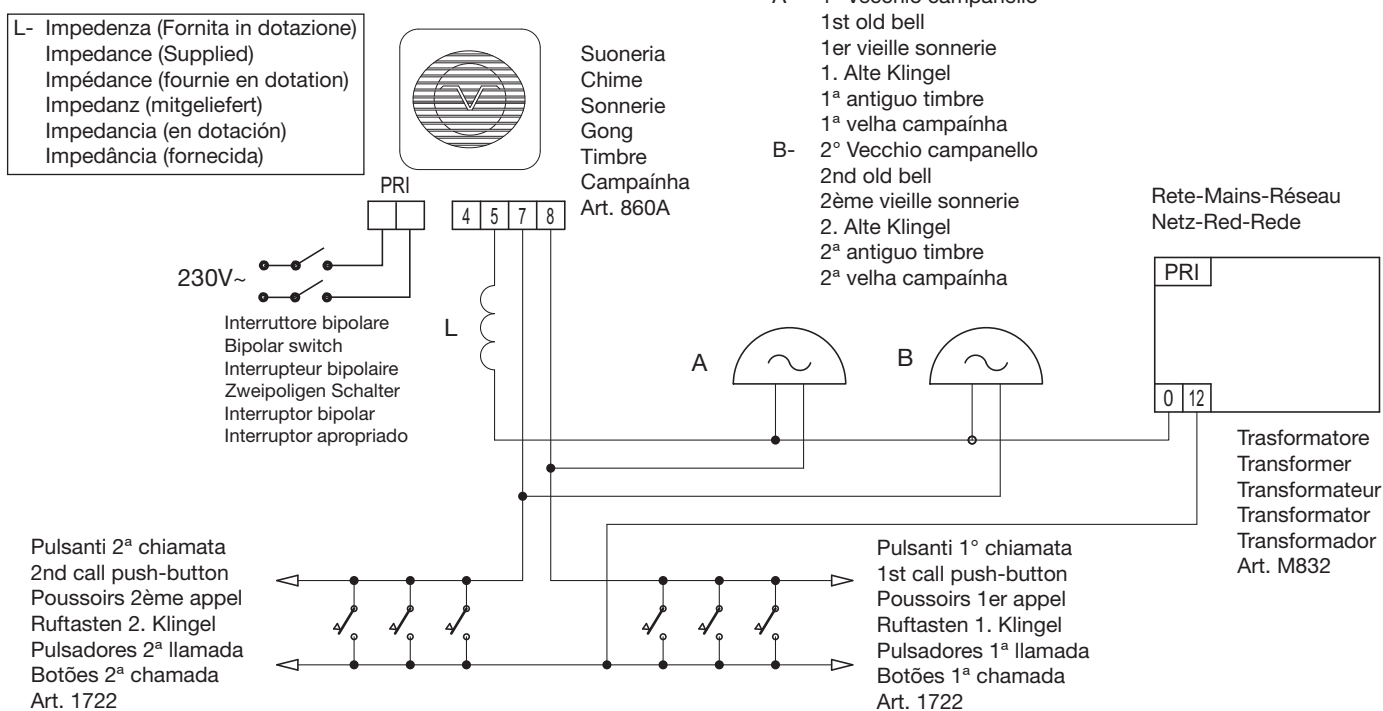

## AVVERTENZE PER L'INSTALLATORE

- Leggere attentamente le avvertenze contenute nel presente documento in quanto forniscono importanti indicazioni riguardanti la sicurezza di installazione, d'uso e di manutenzione.
- Dopo aver tolto l'imballaggio assicurarsi dell'integrità dell'apparecchio. Gli elementi dell'imballaggio (sacchetti di plastica, polistirolo espanso, ecc.) non devono essere lasciati alla portata dei bambini in quanto potenziali fonti di pericolo. L'esecuzione dell'impianto deve essere rispondente alle norme CEI vigenti.
- È necessario prevedere a monte dell'alimentazione un appropriato interruttore di tipo onnipolare facilmente accessibile con separazione tra i contatti di almeno 3mm.
- Prima di collegare l'apparecchio accertarsi che i dati di targa siano rispondenti a quelli della rete di distribuzione.
- Questo apparecchio dovrà essere destinato solo all'uso per il quale è stato espressamente concepito, e cioè per sistemi di citofonia. Ogni altro uso è da considerarsi improprio e quindi pericoloso. Il costruttore non può essere considerato responsabile per eventuali danni derivanti da usi impropri, erronei ed irragionevoli.
- Prima di effettuare qualsiasi operazione di pulizia o di manutenzione, disinserire l'apparecchio dalla rete di alimentazione elettrica, spegnendo l'interruttore dell'impianto.
- In caso di guasto e/o di cattivo funzionamento dell'apparecchio, togliere l'alimentazione mediante l'interruttore e non manometterlo. Per l'eventuale riparazione rivolgersi solamente ad un centro di assistenza tecnica autorizzato dal costruttore. Il mancato rispetto di quanto sopra può compromettere la sicurezza dell'apparecchio.
- Non ostruire le aperture o fessure di ventilazione o di smaltimento calore e non esporre l'apparecchio a stiliaccio o spruzzi d'acqua.
- L'installatore deve assicurarsi che le informazioni per l'utente siano presenti sugli apparecchi derivati.
- Tutti gli apparecchi costituenti l'impianto devono essere destinati esclusivamente all'uso per cui sono stati concepiti.
- **ATTENZIONE:** per evitare di ferirsi, questo apparecchio deve essere assicurato alla parete secondo le istruzioni di installazione.
- Questo documento dovrà sempre rimanere allegato alla documentazione dell'impianto.

### Direttiva 2002/96/CE (WEEE, RAEE).

Il simbolo del cestino barrato riportato sull'apparecchio indica che il prodotto, alla fine della propria vita utile, dovendo essere trattato separatamente dai rifiuti domestici, deve essere conferito in un centro di raccolta differenziata per apparecchiature elettriche ed elettroniche oppure riconsegnato al rivenditore al momento dell'acquisto di una nuova apparecchiatura equivalente.

L'utente è responsabile del conferimento dell'apparecchio a fine vita alle appropriate strutture di raccolta. L'adeguata raccolta differenziata per l'avvio successivo dell'apparecchio dismesso al riciclaggio, al trattamento e allo smaltimento ambientalmente compatibile contribuisce ad evitare possibili effetti negativi sull'ambiente e sulla salute e favorisce il riciclo dei materiali di cui è composto il prodotto. Per informazioni più dettagliate inerenti i sistemi di raccolta disponibili, rivolgersi al servizio locale di smaltimento rifiuti, o al negozio in cui è stato effettuato l'acquisto.

### Rischi legati alle sostanze considerate pericolose (WEEE).

Secondo la nuova Direttiva WEEE sostanze che da tempo sono utilizzate comunemente su apparecchi elettrici ed elettronici sono considerate sostanze pericolose per le persone e l'ambiente. L'adeguata raccolta differenziata per l'avvio successivo dell'apparecchio dismesso al riciclaggio, al trattamento e allo smaltimento ambientalmente compatibile contribuisce ad evitare possibili effetti negativi sull'ambiente e sulla salute e favorisce il riciclo dei materiali di cui è composto il prodotto.



Il prodotto è conforme alla direttiva europea 2004/108/CE e successive.

## SAFETY INSTRUCTIONS FOR INSTALLERS

- Carefully read the instructions on this leaflet: they give important information on the safety, use and maintenance of the installation.
- After removing the packing, check the integrity of the set. Packing components (plastic bags, expanded polystyrene etc.) are dangerous for children. Installation must be carried out according to national safety regulations.
- It is convenient to fit close to the supply voltage source a proper omnipolar type switch with 3 mm separation (minimum) between contacts.
- Before connecting the set, ensure that the data on the label correspond to those of the mains.
- Use this set only for the purposes designed, i.e. for electric door-opener systems. Any other use may be dangerous. The manufacturer is not responsible for damage caused by improper, erroneous or irrational use.
- Before cleaning or maintenance, disconnect the set.
- In case of failure or faulty operation, disconnect the set and do not open it.
- For repairs apply only to the technical assistance centre authorized by the manufacturer.
- Safety may be compromised if these instructions are disregarded.
- Do not obstruct opening of ventilation or heat exit slots and do not expose the set to dripping or sprinkling of water.
- Installers must ensure that manuals with the above instructions are left on connected units after installation, for users' information.
- All items must only be used for the purposes designed.
- **WARNING:** to avoid the possibility of hurting yourself, this unit must be fixed to the wall according to the installation instructions.
- This leaflet must always be enclosed with the equipment.

### Directive 2002/96/EC (WEEE)

The crossed-out wheelee bin symbol marked on the product indicates that at the end of its useful life, the product must be handled separately from household refuse and must therefore be assigned to a differentiated collection centre for electrical and electronic equipment or returned to the dealer upon purchase of a new, equivalent item of equipment.

The user is responsible for assigning the equipment, at the end of its life, to the appropriate collection facilities. Suitable differentiated collection, for the purpose of subsequent recycling of decommissioned equipment and environmentally compatible treatment and disposal, helps prevent potential negative effects on health and the environment and promotes the recycling of the materials of which the product is made. For further details regarding the collection systems available, contact your local waste disposal service or the shop from which the equipment was purchased.

### Risks connected to substances considered as dangerous (WEEE).

According to the WEEE Directive, substances since long usually used on electric and electronic appliances are considered dangerous for people and the environment. The adequate differentiated collection for the subsequent dispatch of the appliance for the recycling, treatment and dismantling (compatible with the environment) help to avoid possible negative effects on the environment and health and promote the recycling of material with which the product is compound.



Product is according to EC Directive 2004/108/EC and following norms.

## CONSEILS POUR L'INSTALLATEUR

- Lire attentivement les instructions contenues dans ce document puisqu'elles fournissent d'importantes indications concernant la sécurité pour l'installation, l'emploi et la maintenance.
- Après avoir enlevé l'emballage s'assurer de l'intégrité de l'appareil. Les éléments de l'emballage (sachets en plastique, polystyrène, etc.) ne doivent pas être laissés à la portée des enfants, car ils peuvent être dangereux. L'exécution de l'installation doit être conforme aux normes nationales.
- Il est nécessaire de prévoir près de la source d'alimentation un interrupteur approprié, type onnipolaire, avec une séparation entre les contacts d'au moins 3mm.
- Avant de connecter l'appareil s'assurer que les données reportées sur l'étiquette soient les mêmes que celles du réseau de distribution.
- Cet appareil devra être destiné uniquement à l'emploi pour lequel il a été expressément conçu, c'est-à-dire pour l'alimentation des systèmes de portiers électriques. Tout autre emploi doit être considéré impropre et donc dangereux. Le constructeur ne peut pas être considéré responsable pour d'éventuels dommages résultant de l'emploi impropre, erroné et déraisonnable.
- Avant d'effectuer n'importe quelle opération de nettoyage ou de maintenance, débrancher l'appareil du réseau d'alimentation électrique, en éteignant l'interrupteur de l'installation.
- En cas de panne et/ou de mauvais fonctionnement de l'appareil, enlever l'alimentation au moyen de l'interrupteur et ne pas le modifier.
- Pour une éventuelle réparation s'adresser uniquement à un centre d'assistance technique autorisé par le constructeur. Si on ne respecte pas les instructions mentionnées ci-dessus on peut compromettre la sécurité de l'appareil.
- Ne pas obstruer les ouvertures et les fentes de ventilation ou de refroidissement et ne pas exposer l'appareil à l'égout ou jet d'eau.
- L'installateur doit s'assurer que les renseignements pour l'utilisateur soient présents dans les appareils connectés.
- Tous les appareils constituant l'installation doivent être destinés exclusivement à l'emploi pour lequel ils ont été conçus.
- **ATTENTION:** pour éviter de se blesser, cet appareil doit être assuré au mur selon les instructions d'installation.
- Ce document devra être toujours joint avec l'appareillage.

### Directive 2002/96/CE (WEEE, RAEE)

Le symbole de panier barré se trouvant sur l'appareil indique que le produit, à la fin de sa vie utile, doit être traité séparément des autres déchets domestiques et remis à un centre de collecte différencié pour appareils électriques et électroniques ou remis au revendeur au moment de l'achat d'un nouvel appareil équivalent.

L'utilisateur est responsable du traitement de l'appareil en fin de vie et de sa remise aux structures de collecte appropriées. La collecte différenciée pour le démarrage successif de l'appareil remis au recyclage, au traitement et à l'élimination écocompatibles contribue à éviter les effets négatifs environnementaux et sur la santé tout en favorisant le recyclage des matériaux dont se compose le produit. Pour des informations plus détaillées sur les systèmes de collecte disponibles, contacter le service local d'élimination des déchets ou le magasin qui a vendu l'appareil.

### Risques liés aux substances considérées dangereuses (WEEE).

Selon la Directive WEEE, substances qui sont utilisées depuis long temps habituellement dans des appareils électriques et électroniques sont considérées dangereuses pour les personnes et l'environnement. La collecte sélective pour le transfert suivant de l'équipement destiné au recyclage, au traitement et à l'écoulement environnemental compatible contribue à éviter possibles effets négatifs sur l'environnement et sur la santé et favorise le recyclage des matériaux dont le produit est composé.



Le produit est conforme à la directive européenne 2004/108/CE et suivantes.



## ANWEISUNGEN FÜR DEN INSTALLATEUR

- Diese Anweisungen genau lesen, da sie über die Sicherheit beim Einbau, den Gebrauch und Pflege informieren.
- Nach dem Auspacken die Unversehrtheit des Geräts feststellen. Verpackungsteile (Plastiktüten, etc.) sind gefährlich für Kinder.  
Die Installation muss den nationalen Normen entsprechen.
- Es ist notwendig bei der Spannungsversorgungsquelle einen passenden zweipoligen Schalter einzubauen, der mindestens 3 mm Abstand zwischen den Kontakten haben muss.
- Vor dem Anschließen des Gerätes sich versichern, dass die Daten am Typenschild mit denen des Leitungsnetzes übereinstimmen.
- Dieses Gerät nur für den vorbestimmten Gebrauch verwenden, d.h. für Türsprechanlagen. Jeder andere Gebrauch ist gefährlich. Der Hersteller nimmt keine Verantwortung für beim Missbrauch des Gerätes entstandene Schäden.
- Vor jeglicher Säuberung oder Nachpflege das Gerät vom Versorgungsnetz trennen.
- Im Falle einer Beschädigung und/oder falschen Funktion des Geräts, dieses vom Versorgungsnetz trennen und das Gerät nicht öffnen.
- Für eine eventuelle Reparatur wenden Sie sich an eine offizielle technische Kundenbetriebsstelle.
- Die Missachtung dieser Hinweise könnte Ihre Sicherheit gefährden.
- Die Lüftungsschlitze des Gerätes nicht abdecken und das Gerät keiner Feuchtigkeit oder Nässe aussetzen.
- Der Installateur muss nach dem Einbau darauf achten, dass diese Hinweise zur Benutzerinformation immer bei den Geräten vorhanden sind.
- Alle Geräte dürfen nur für den vorbestimmten Gebrauch verwendet werden.
- **VORSICHT:** um eine Verletzung zu vermeiden, dieses Gerät an der Wand, wie in der Installationsanleitung beschrieben, montieren.
- Dieses Blatt muss den Geräten immer beigelegt werden.



### Richtlinie 2002/96/EG (WEEE)

Das am Gerät angebrachte Symbol des durchgestrichenen Abfallkorbs bedeutet, dass das Produkt am Ende seiner Lebenszeit vom Hausmüll getrennt zu entsorgen ist, und einer Müllsammlung für Elektro- und Elektronik-Altgeräte zugeführt, oder bei Kauf eines neuen gleichartigen Geräts dem Händler zurückgegeben werden muss.

Der Benutzer ist dafür verantwortlich, dass das Gerät am Ende seiner Nutzungsdauer zu den entsprechenden Sammelstellen gebracht wird. Die korrekte getrennte Sammlung des Geräts für seine anschließende Zuführung zum Recycling, zur Behandlung und zur umweltgerechten Entsorgung trägt dazu bei, mögliche negative Auswirkungen auf die Umwelt und auf die Gesundheit zu vermeiden und begünstigt die Wiederverwertung der Werkstoffe des Produkts. Für genauere Informationen über die verfügbaren Sammelsysteme wenden Sie sich bitte an den örtlichen Müllsammlungsdienst oder an den Händler, bei dem Sie das Gerät gekauft haben.

### Risiken, die mit den als gefährlich geltenden Stoffen verbunden sind (WEEE).

Bezugnehmend auf die WEEE – Richtlinie werden Stoffe, die schon lange in elektrischen und elektronischen Anlagen verwendet werden, für Personen und Umwelt als gefährlich betrachtet. Die getrennte Müllsammlung für das darauffolgende Geräte-Recycling und umweltfreundliche Entsorgung, tragen zur Vermeidung möglicher negativer Auswirkungen für die menschliche Gesundheit und für die Umwelt bei. Die getrennte Müllsammlung trägt zur Wiederverwertung der Stoffe, aus denen das Produkt besteht, bei.



Das Produkt entspricht den europäischen Richtlinien 2004/108/EG und Nachfolgenden.

## CONSEJOS PARA EL INSTALADOR

- Leer atentamente los consejos contenidos en el presente documento en cuanto dan importantes indicaciones concernientes la seguridad de la instalación, del uso y de la manutención.
- Después de haber quitado el embalaje asegurarse de la integridad del aparato.
- Los elementos del embalaje (bolsos de plástico etc.) no tienen que ser dejados al alcance de los niños en cuanto posibles fuentes de peligro.  
La ejecución de la instalación, debe respetar las normas en vigor.
- Es necesario instalar cerca la fuente de alimentación un interruptor apropiado, de tipo omnipolar, con una separación entre los contactos de al menos 3mm.
- Antes de conectar el aparato asegurarse que los datos de la placa sean iguales a los de la red de distribución.
- Este aparato tendrá que ser destinado solamente al uso para el cual fue expresamente concebido, es decir para alimentación de sistemas de portero eléctrico. Los otros usos deben ser considerados impropios y por lo tanto peligrosos.  
El constructor no puede ser considerado responsable de eventuales daños causados por usos impropios erróneos e irrazonables.
- Antes de efectuar cualquiera operación de limpieza o de manutención, desconectar el aparato de la red de alimentación eléctrica, apagando el interruptor de la instalación.
- En caso de daño y/o de malo funcionamiento del aparato, quitar la alimentación por medio del interruptor y no manipularlo. Para eventuales reparaciones recurrir solamente a un centro de asistencia técnica autorizado por el constructor. La falta de respeto a lo anteriormente expuesto puede comprometer la seguridad del aparato.
- No obstruir las aberturas o hendiduras de ventilación o de salida calor.
- El instalador debe asegurarse que las informaciones para el usuario sean presentes en los aparatos derivados.
- Todos los aparatos que constituyen la instalación deben ser destinados exclusivamente al uso para el cual fueron concebidos.
- **ATENCIÓN:** Para evitar de herirse, este aparato debe ser fijado a la pared según las instrucciones de instalación.
- Este documento tendrá que ser siempre adjuntado al aparato.

### Directiva 2002/96/CE (WEEE, RAEE)



El símbolo del cubo de basura tachado, presente en el aparato, indica que éste, al final de su vida útil, no debe desecharse junto con la basura doméstica sino que debe llevarse a un punto de recogida diferenciada para aparatos eléctricos y electrónicos o entregarse al vendedor cuando se compre un aparato equivalente.

El usuario es responsable de entregar el aparato a un punto de recogida adecuado al final de su vida. La recogida diferenciada de estos residuos facilita el reciclaje del aparato y de sus componentes, permite su tratamiento y eliminación de forma compatible con el medioambiente y previene los efectos negativos en la naturaleza y la salud de las personas. Si desea obtener más información sobre los puntos de recogida, contacte con el servicio local de recogida de basura o con la tienda donde adquirió el producto.

### Riesgos conectados a sustancias consideradas peligrosas (WEEE).

Según la Directiva WEEE, sustancias que desde tiempo son utilizadas comunemente en aparatos eléctricos ed electrónicos son consideradas sustancias peligrosas para las personas y el ambiente. La adecuada colección diferenciada para el siguiente envío del aparato destinado al reciclaje, tratamiento y eliminación ambientalmente compatible contribuye a evitar posibles efectos negativos sobre el ambiente y la salud y favorece el reciclo de los materiales que componen el producto.



El producto es conforme a la directiva europea 2004/108/CE y sucesivas.

## CUIDADOS A TER PELO INSTALADOR

- Ler atentamente as advertências contidas no presente documento que fornecem importantes indicações no que diz respeito à segurança da instalação, ao uso e à manutenção.
- Após retirar a embalagem, assegurar-se da integridade do aparelho. Todos os elementos da embalagem (sacos plásticos, esferovite, etc.) não devem ser deixados ao alcance de crianças pois são fontes potenciais de perigo. A execução da instalação deve respeitar a regulamentação vigente no país.
- É necessário instalar, perto da fonte de alimentação, um interruptor apropriado, do tipo omnipolar, com uma separação mínima de 3 mm entre os contactos.
- Antes de ligar o aparelho verificar se os dados da placa estão de acordo com os da rede de distribuição.
- Este aparelho só deve ser destinado ao uso para o qual foi expressamente concebido, isto é, para alimentação de porteiro eléctrico. Qualquer outra utilização deve ser considerada imprópria e por conseguinte perigosa. O construtor não pode ser considerado responsável por eventuais danos provocados por usos impróprios, errados e irracionáveis.
- Antes de efectuar qualquer operação de limpeza ou de manutenção, desligar o aparelho da rede de alimentação eléctrica através do dispositivo instalado.
- No caso de dano e/ou mau funcionamento do aparelho, eliminar a alimentação da rede através do dispositivo de corte e mantê-lo desligado. Para uma eventual reparação recorrer somente a um centro de assistência técnica autorizado pelo construtor. O não cumprimento de tudo quanto anteriormente se disse pode comprometer a segurança do aparelho.
- Não obstruir as aberturas ou ranhuras de ventilação ou de dissipação de calor e não expor o aparelho ao estufamento da pulverização de água.
- O instalador deve assegurar-se de que as informações para o utilizador estão presentes nos aparelhos.
- Todos os aparelhos que constituem a instalação devem ser destinados exclusivamente ao uso para o qual foram concebidos.
- **ATENÇÃO:** Para evitar ferir-se, este aparelho deve ser fixado na parede de acordo com as instruções de instalação.
- Este documento deverá estar sempre junto ao aparelho.



### Norma 2002/96/CE (WEEE, RAEE)

O símbolo do cesto barrado referido no aparelho indica que o produto, no fim da sua vida útil, tendo que ser tratado separadamente dos resíduos domésticos, deve ser entregue num centro de recolha diferenciada para aparelhagens eléctricas e electrónicas ou reconsignado ao revendedor no momento de aquisição dum novo aparelho equivalente.

O utente é responsável de entregar o aparelho a um ponto de recolha adequado no fim da sua vida. A recolha diferenciada de estes resíduos facilita a reciclagem do aparelho dos seus componentes, permite o seu tratamento e a eliminação de forma compatível com o meio ambiente e pre-ven os efeitos negativos na natureza e saúde das pessoas. Se se pretender mais informações sob os pontos de recolha, contacte o serviço local de recolha de resíduos ou o negócio onde adquiriu o produto.

### Perigos referidos à substâncias consideradas perigosas (WEEE).

Según a Directiva WEEE, substâncias que desde há tempo utilizam-se comunemente nos aparelhos eléctricos e electrónicos são consideradas substâncias perigosas para as pessoas e o ambiente. A adequada coleção diferenciada para o envio seguinte da aparelhagem deixada de usar para a reciclagem, ao tratamento e à eliminação ambientalmente compatível contribui a evitar possíveis efeitos negativos no ambiente e na saúde e favorece o reciclo dos materiais dos quais o produto é composto.



O produto está conforme a directiva europea 2004/108/CE e seguintes.

**ELVOX**

 **VIMAR** group

Via Pontarola, 14/a  
35011 Campodarsego PD  
Tel. +39 049 920 2511  
Fax +39 049 920 2603  
www.elvox.com

 **800-760337**



S6I.860.A01 RL. 06 13 02  
ELVOX - Campodarsego - Italy