

## MODULO 1 COMANDO TOUCH AUSILIARIO AUXILIARY TOUCH 1-COMMAND MODULE MODULE 1 COMMANDE TACTILE AUXILIAIRE MÓDULO 1 MANDO TÁCTIL AUXILIAR

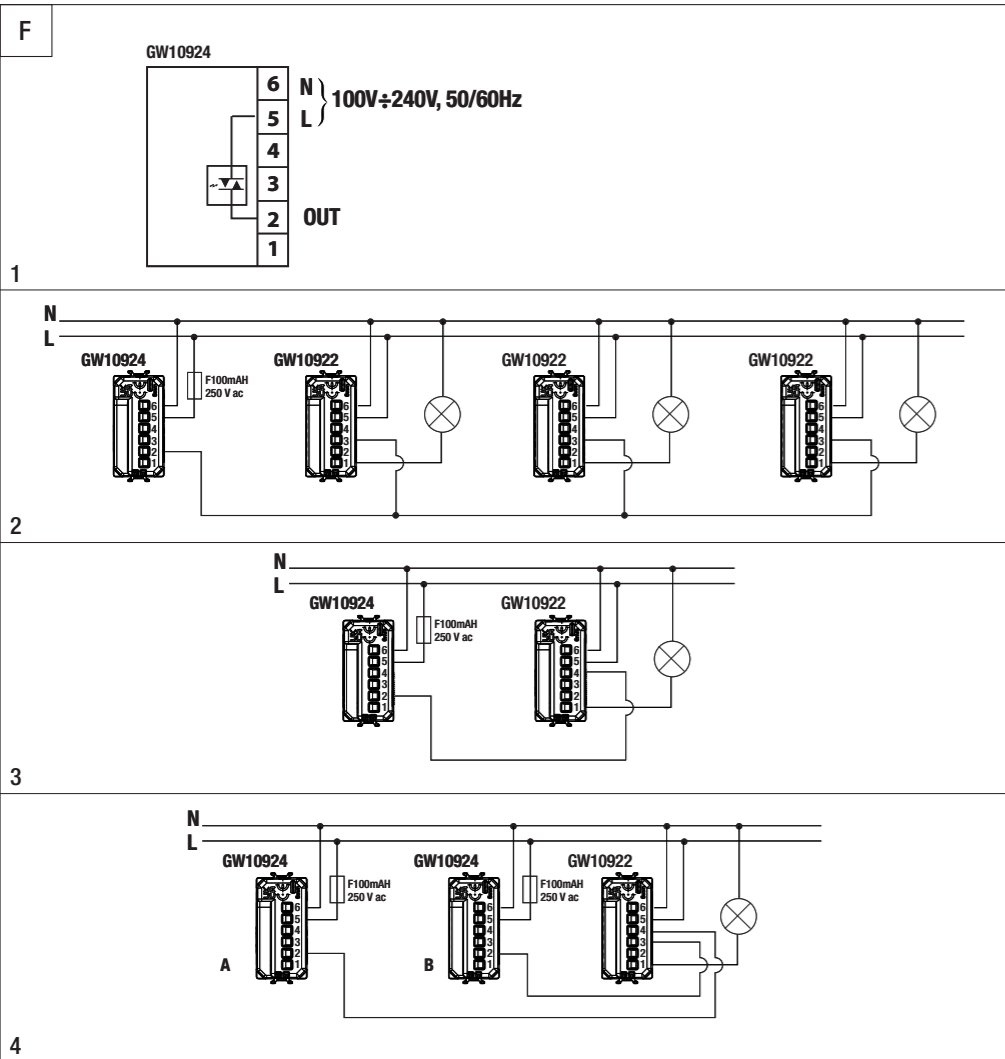

GW10924

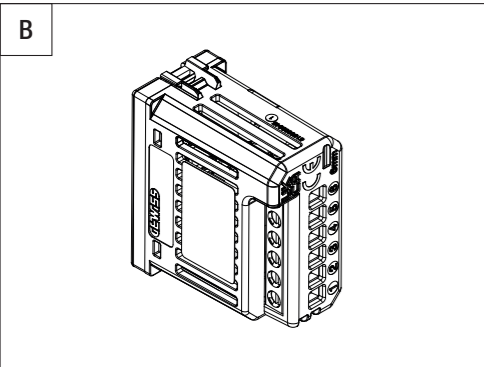
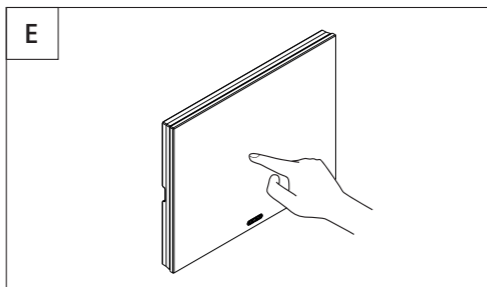
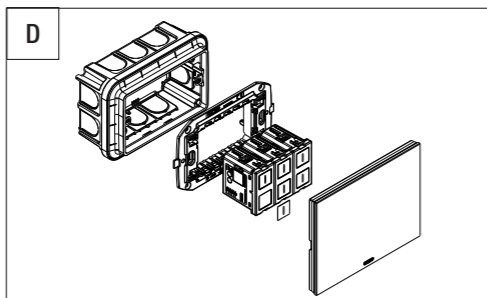
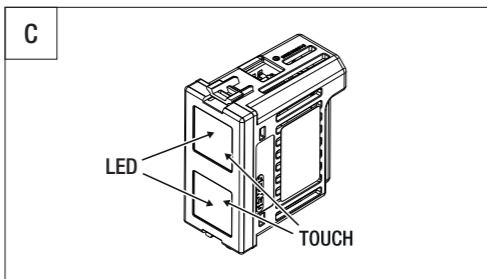

### ITALIANO

- La sicurezza dell'apparecchio è garantita solo con l'adozione delle istruzioni di sicurezza e di utilizzo; pertanto, è necessario conservarle. Assicurarsi che queste istruzioni siano ricevute dall'installatore e dall'utente finale.  
- Questo prodotto dovrà essere destinato solo all'uso per il quale è stato espressamente concepito. Ogni altro uso è da considerarsi improprio ed è pericoloso. In caso di dubbio contattare il GSS, Global Service & After Sales GEWISS.  
- Il prodotto non deve essere modificato. Qualsiasi modifica ne annulla la garanzia e può rendere pericoloso il prodotto.  
- Il costruttore non può essere considerato responsabile per eventuali danni derivati da usi impropri, erronei e manomissioni del prodotto acquistato.  
Punto di contatto indicato in adempimento ai fini delle direttive e regolamenti UE applicabili:

**GEWISS** GEWISS S.p.a. Via A. Volta, 1 - 24069 Cenate Sotto (BG), Italy  
Tel. +39 035 946 111 - qualitymarks@gewiss.com

**ATTENZIONE:** Disinserire la tensione prima di procedere all'installazione o qualsiasi altro intervento sull'apparecchio.

Il simbolo del cassonetto barrato, ove riportato sull'apparecchiatura o sulla confezione, indica che il prodotto alla fine della propria vita utile deve essere raccolto separatamente dagli altri rifiuti. Al termine dell'utilizzo, l'utente dovrà farsi carico di conferire il prodotto ad un idoneo centro di raccolta differenziata oppure di riconsegnarlo al rivenditore all'atto dell'acquisto di un nuovo prodotto. Presso i rivenditori con superficie di vendita di almeno 400 m<sup>2</sup> è possibile consegnare gratuitamente, senza obbligo di acquisto, i prodotti da smaltire con dimensioni inferiori a 25 cm. L'adeguata raccolta differenziata per l'avvio successivo dell'apparecchiatura dismessa al riciclaggio, al trattamento e allo smaltimento ambientale compatibile contribuisce ad evitare possibili effetti negativi sull'ambiente e sulla salute oltre a favorire il reimpiego e/o riciclo dei materiali di cui è composta l'apparecchiatura. GEWISS partecipa attivamente alle operazioni che promuovono il corretto reimpiego, riciclaggio e recupero delle apparecchiature elettriche ed elettroniche.

### CONTENUTO DELLA CONFEZIONE

- n.1 Modulo 1 comando touch ausiliario
- n.1 Manuale d'installazione e d'uso (per la versione completa del manuale di installazione ed uso, scansionare il QR code)

### INFORMAZIONI GENERALI

Dispositivo da incasso ad azionamento touch (Fig. C - E).  
Il prodotto deve essere utilizzato in abbinamento agli ingressi ausiliari del modulo interruttore (GW10922), del modulo dimmer (GW10923) e del modulo tapparella (GW10921). In funzione del cablaggio realizzato può essere utilizzato sia come comando locale (es. comando locale aggiuntivo) oppure come comando centralizzato (solo OFF con interruttore e dimmer).  
**Nota:** il dispositivo deve essere completato utilizzando una delle placche ICE touch (cod. GW16955CB, GW16955CL, GW16955CN, GW16955CT - Fig. D). All'interno della confezione delle placche è presente un foglio di icone intercambiabili per personalizzare il simbolo del comando. Le icone devono essere incollate sulla parte frontale dell'area touch (Fig. D).  
La configurazione dei parametri riservati all'installatore/personale qualificato può essere effettuata anche in assenza di placca ICE touch; in tal caso (es. durante l'installazione in cantiere), al posizionamento di quest'ultima bisogna far seguire una momentanea interruzione dell'alimentazione (100 ÷ 240 V ac) al modulo, in modo che su questo si attivi la procedura di autocallibratura. Questa procedura, che si attiva automaticamente ad ogni riattivazione dell'alimentazione al modulo, è istantanea e serve a garantire performance ottimali nell'abbinamento tra modulo touch e placca ICE touch.

La configurazione dei parametri riservati all'installatore/personale qualificato può essere effettuata anche in assenza di placca ICE touch; in tal caso (es. durante l'installazione in cantiere), al posizionamento di quest'ultima bisogna far seguire una momentanea interruzione dell'alimentazione (100 ÷ 240 V ac) al modulo, in modo che su questo si attivi la procedura di autocallibratura. Questa procedura, che si attiva automaticamente ad ogni riattivazione dell'alimentazione al modulo, è istantanea e serve a garantire performance ottimali nell'abbinamento tra modulo touch e placca ICE touch.

### FUNZIONI

**LED FRONTALE**  
Il dispositivo è dotato di due LED frontali (Fig. C), con due funzionalità configurabili:  
• Segnalazione luminosa intensa (valore di default)  
• Segnalazione luminosa ridotta  
**Nota:** l'illuminazione dei LED non può essere disattivata

**SEGNALAZIONE ACUSTICA**  
Il dispositivo è dotato di un buzzer (segnalazione acustica), con due funzionalità configurabili:  
• Segnalazione acustica abilitata ON (valore di default)  
• Segnalazione acustica disabilitata OFF  
**Nota:** in fase di configurazione dei parametri il feedback acustico è attivo anche se è stato settato su OFF

**IMPOSTAZIONI MODIFICABILI DALL'UTENTE:** durante il funzionamento ordinario del prodotto è possibile modificare:  
**Impostazioni luminosità LED:**

- Tocco prolungato e simultaneo di entrambe le aree touch per 6 secondi
- Feedback acustico con 2 bip brevi (rilascio del tocco su entrambe le aree touch)
- I LED iniziano a lampeggiare lentamente
- Tocco breve di una delle due aree touch per cambiare in modo ciclico la segnalazione luminosa tra intensa e ridotta
- Per confermare la scelta fatta, tocco breve e simultaneo di entrambe le aree touch (oppure uscita automatica dopo 10 secondi), a cui farà seguito un bip prolungato
- I LED smettono di lampeggiare; ritorno al normale funzionamento
- Impostazioni segnalazione acustica:**
- Tocco prolungato e simultaneo di entrambe le aree touch per 9 secondi,
- Feedback acustico con 3 bip brevi (rilascio del tocco su entrambe le aree touch)
- I LED iniziano a lampeggiare velocemente
- Tocco breve di una delle due aree touch per cambiare in modo ciclico la segnalazione acustica tra ON e OFF
- Per confermare, tocco breve e simultaneo di entrambe le aree touch (oppure uscita automatica dopo 10 secondi), a cui farà seguito un bip prolungato
- I LED smettono di lampeggiare; ritorno al normale funzionamento

**Impostazione sensibilità area touch**  
Per garantire il corretto funzionamento del modulo touch in ogni contesto installativo è possibile modificare la sensibilità dell'area touch. Il modulo dispone di due livelli di sensibilità: standard (valore di default) ed alta. Per modificare i 2 livelli:  
• Tocco prolungato e simultaneo di entrambe le aree touch per 20 secondi,  
• Feedback acustico prolungato di 2" (rilascio del tocco su entrambe le aree touch),  
• I LED iniziano a lampeggiare velocemente.  
• Alla pressione singola di una delle due aree touch si cambia la sensibilità del touch in modo ciclico (standard e alta). Il sistema propone l'ultimo valore memorizzato:  
- 1 lampeggio e 1 bip OFF 1" ciclico → sensibilità standard (valore di default)  
- 2 lampeggi e 2 bip OFF 1" ciclico → sensibilità alta  
• Per confermare la sensibilità selezionata toccare contemporaneamente le due aree touch (feedback acustico prolungato 2").  
• I LED smettono di lampeggiare; ritorno al funzionamento ordinario.  
**Nota:** se dopo aver selezionato la sensibilità non si toccano le due aree touch entro 20", uscita automatica dall'impostazione senza memorizzare il nuovo valore di sensibilità.

N°	Descrizione degli esempi di collegamento riportati in Fig. F
2	Modulo 1 comando touch ausiliario collegato come comando centralizzato OFF a 3 moduli interruttori touch
3	Modulo 1 comando touch ausiliario collegato come comando locale di un modulo interruttore touch
4	N° 2 Moduli 1 comando touch ausiliario collegati come: comando locale (A) e come comando centralizzato solo OFF (B) a un modulo interruttore touch

### Uscita (OUT)

Il dispositivo effettua attuazioni mediante un'uscita elettronica; l'attuazione è del tipo monostabile (funzione pulsante). Toccando l'area touch, l'uscita assume lo stato ON, rimuovendo il tocco torna OFF.

### COMPORTEMENTO ALLA CADUTA E AL RIPRISTINO DELL'ALIMENTAZIONE

Alla caduta di tensione il carico collegato al dispositivo viene disalimentato. I valori di settaggio restano impostati. Al ripristino della tensione, lo stato del carico è OFF (contatti di uscita aperti).

### MONTAGGIO

**ATTENZIONE:** le seguenti operazioni devono essere eseguite in assenza di tensione nell'impianto!

**ATTENZIONE:** assicurarsi che la fase (L) del dispositivo sia protetta da un fusibile 100mA/250 V ac.

- Fare riferimento agli schemi di collegamento riportati nella Fig. F1.  
I morsetti sono numerati e il dispositivo deve essere cablato nel seguente modo (Fig. F1):
1. Non collegato
  2. OUT - Uscita con potenziale (deve essere utilizzata in abbinamento a GW10921, GW10922, GW10923)
  3. Non collegato
  4. Non collegato
  5. Fase di alimentazione
  6. Neutro di alimentazione

**Nota:** comando di centralizzazione (cablaggio filare): max 20 dispositivi di attuazione

### MANUTENZIONE

Per un'eventuale pulizia della placca adoperare un panno asciutto.

### DATI TECNICI

Alimentazione	100 ÷ 240 V ac, 50 / 60 Hz
N. moduli ChorusMart	1
Segnalazione luminosa frontale	N° 2 LED colore blu
Elementi segnalazione acustica	Buzzer
Morsetti	A vite, sez. max 1,5 mm <sup>2</sup>
Ambiente di utilizzo	Interno, luoghi asciutti
Temperatura di funzionamento	-5°C ÷ +45°C
Temperatura di stoccaggio	-25°C ÷ +70°C
Umidità relativa (Non condensante)	Max 93%
Grado di protezione	IP20 (a placca montata)

Normative di riferimento	Direttiva bassa tensione 2014/35/EU (LVD) 2014/30/EU (EMC)
	Direttiva RoHS 2011/65/EU + 2015/863 EN IEC 63000
	EN 60699-2-1
	EN 60669-1

### ENGLISH

The safety of the device is only guaranteed if the safety and usage instructions are respected, so keep them handy. Make sure these instructions are received by the installer and end user.

- This product must only be used for the purpose for which it was designed. Any other form of use would be considered improper and/or dangerous. If in doubt, contact GSS (GEWISS Global Service & After Sales).  
- The product must not be modified. Any modification will annul the warranty and may make the product dangerous.  
- The manufacturer cannot be held liable for any damage if the product is improperly or incorrectly used, or tampered with.  
Contact point indicated for the purpose of fulfilling the applicable EU directives and regulations:

**GEWISS** GEWISS S.p.a. Via A. Volta, 1 - 24069 Cenate Sotto (BG), Italy  
Tel. +39 035 946 111 - qualitymarks@gewiss.com

**ATTENTION:** Disconnect the mains voltage before installing the device or carrying out any work on it.

Where affixed on the equipment or package, the barred waste bin sign indicates that the product must be separated from other waste at the end of its working life for disposal. At the end of use, the user must deliver the product to a suitable recycling centre or return it to the dealer when purchasing a new product. Products ready for disposal and measuring less than 25cm can be consigned free of charge to dealers whose sales area covers at least 400m<sup>2</sup>, without any purchase obligation. Efficiently sorted waste collection designed to ensure the environmentally-friendly disposal of the used device, or its subsequent recycling, helps avoid any potentially negative effects on health and the environment, and also encourages the re-use and/or recycling of the construction materials. GEWISS actively takes part in operations that promote the correct salvaging and re-use or recycling of electric and electronic equipment.

### PACK CONTENTS

- 1 Module with 1 auxiliary touch command
- 1 installation and user manual (for the complete version of the installation and user manual, scan the QR code)

### GENERAL INFORMATION

Touch-operated flush-mounting device (Fig. C - E).  
The product must be used in combination with the auxiliary inputs of the switch module (GW10922), the dimmer module (GW10923) and the shutter module (GW10921). Depending on the wiring, it can be used as either a local command (e.g. additional local command) or a centralised command (OFF only with switch and dimmer).  
**N.B.:** the device must be completed using one of the ICE Touch plates (code GW16955CB, GW16955CL, GW16955CN, GW16955CT - Fig. D). The plates package contains a sheet of interchangeable symbols to customise the control symbol. The symbols are to be affixed to the front part of the touch area (Fig. D).  
Configuration of the parameters reserved for the installer/qualified personnel can also be performed without the ICE TOUCH plate; in this case (e.g. during first fix), on installation of the later the power (100 - 240 Vac) to the module will need to be cut momentarily in order to activate its self-calibration procedure. This procedure, which is activated automatically with each reactivation of the module power supply, is instantaneous and serves to guarantee optimum performance in the pairing between the touch module and ICE TOUCH plate.

### FUNCTIONS

**FRONT LED**  
The device is equipped with two front LEDs (Fig. C), with two configurable functions:  
• High brightness signal (default value)  
• Reduced brightness signal  
**N.B.:** the illumination of the LEDs cannot be disabled

**ACOUSTIC SIGNAL**  
The device is equipped with an audible buzzer, with two configurable functions:  
• Acoustic signal enabled ON (default value)  
• Acoustic signal disabled OFF  
**N.B.:** during parameter configuration, acoustic feedback is enabled even if in the OFF state

**USER-MODIFIABLE SETTINGS:** during normal product operation, it is possible to modify:  
**LED brightness setting:**

- Touch both touch areas simultaneously and hold for 6 seconds
- Acoustic feedback with 2 short beeps (release both touch areas)
- The LEDs start flashing slowly
- Short touch of one of the two touch areas to cycle through the brightness signal (intense and reduced)
- To confirm the choice made, briefly touch both touch areas simultaneously (otherwise it will automatically exit the function after 10 seconds); this will be followed by a long beep
- The LEDs stop flashing Return to normal operation
- Acoustic signal settings:**
- Touch both touch areas simultaneously and hold for 9 seconds,
- Acoustic feedback with 3 short beeps (release both touch areas)
- The LEDs start flashing quickly
- Brief touch of one of the two touch areas to cycle through the acoustic signal (ON and OFF)
- To confirm, briefly touch both touch areas simultaneously (otherwise it will automatically exit the function after 10 seconds); this will be followed by a long beep
- The LEDs stop flashing Return to normal operation

**Touch area sensitivity setting**  
To ensure correct operation of the touch module in all installation situations, it is possible to change the sensitivity of the touch area. The module features two sensitivity levels: standard (default value) and high. To modify the two levels:  
• Touch both touch areas simultaneously and hold for 20 seconds,  
• Long (2") acoustic feedback (release both touch areas),  
• The LEDs start flashing quickly,  
• A single press of one of the two touch areas will now cycle between the touch sensitivity (standard and high). The system proposes the last stored value:  
- 1 flash and 1 beep OFF 1" cyclical → standard sensitivity (default value)  
- 2 flashes and 2 beeps OFF 1" cyclical → high sensitivity  
• To confirm the selected sensitivity, touch both touch areas simultaneously (long (2") acoustic feedback).  
• The LEDs stop flashing; return to ordinary operation.  
**N.B.:** if, after selecting the sensitivity, the two touch areas are not touched within 20", the system will automatically exit the settings mode without storing the new sensitivity value.

No.	Description of the connection examples shown in Fig. F
2	Module with 1 auxiliary touch command connected as centralised OFF command to three touch switch modules
3	Module with 1 auxiliary touch command connected as local command of a touch switch module
4	2 Auxiliary touch 1-command modules connected as: local command (A) and as centralised OFF only command (B) to a touch switch module

### Output (OUT)

The device implements commands via an electronic output; the implementation is of the momentary type (push-button function). Touching the touch area places the output in the ON state; removing the touch turns it OFF.

### BEHAVIOUR WITH POWER FAILURE AND WHEN THE POWER SUPPLY IS RESTORED

When there is a power failure, the load connected to the device is disconnected. The set values remain valid. When the power supply returns, the load status is OFF (output contacts open).

### ASSEMBLY

**ATTENTION:** the following operations must only be carried out when the system is not powered!

**ATTENTION:** make sure the device line conductor (L) is protected by a 100mA/250 V ac fuse.

Refer to the connection diagrams in Fig. F1.  
The terminals are numbered, and the device must be wired in the following way (Fig. F1):

1. Not connected
2. OUT - Output with potential (must be used in combination with GW10921, GW10922, GW10923)
3. Not connected
4. Not connected
5. Power supply phase
6. Power supply neutral

**N.B.:** centralisation command (wired): max 20 implementation devices

### MAINTENANCE

If you wish to clean the plate, use a dry cloth.

### TECHNICAL DATA

Power supply	100 ÷ 240V AC, 50 / 60 Hz
No. of ChorusMart modules	1
Front brightness signal	2 blue LEDs
Acoustic signalling elements	Buzzer
Terminals	Screwed, max section 1.5 mm <sup>2</sup>
Usage environment	Dry indoor places
Operating temperature	-5°C to +45°C
Storage temperature	-25°C to +70°C
Relative humidity (non-condensative)	Max. 93%
Degree of protection	IP20 (with plate fitted)
Reference Standards	Low Voltage Directive 2014/35/EU (LVD) 2014/30/EU (EMC)
	RoHS Directive 2011/65/EU + 2015/863
	EN IEC 63000
	EN 60699-2-1
	EN 60669-1

## FRANÇAIS

- La sécurité de l’appareil n’est garantie que si les consignes de sécurité et d’utilisation sont observées ; aussi, s’avère-t-il nécessaire de les conserver. S’assurer que ces consignes ont été reçues par l’installateur et par l’utilisateur final.

- Ce produit est uniquement destiné à l’usage pour lequel il a été expressément conçu. Toute autre utilisation est considérée comme impropre et/ou dangereuse. En cas de doute, contacter le GSS, Global Service & After Sales GEWISS.

- Le produit ne doit pas être modifié. Toute modification invalide la garantie et peut rendre le produit dangereux.

- Le constructeur ne peut être tenu pour responsable des dommages éventuels dérivant d’un usage impropre, erroné ou bien d’une altération du produit acheté.

Point de contact indiqué en application des directives et des réglementations UE :

**GEWISS** GEWISS S.p.a. Via A. Volta, 1 - 24069 Cenate Sotto (BG) - Italie
Tél. +39 035 946 111 - qualitymarks@gewiss.com

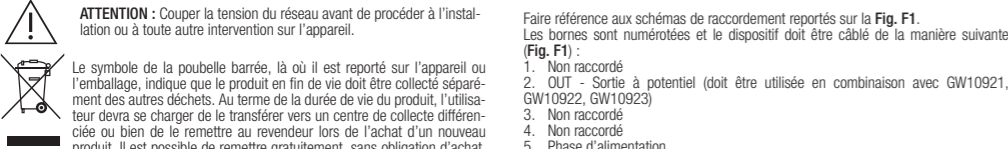

Le symbole de la poubelle barrée, là où il est reporté sur l’appareil ou l’emballage, indique que le produit en fin de vie doit être collecté séparément des autres déchets. Au terme de la durée de vie du produit, l’utilisateur devra se charger de le transférer vers un centre de collecte différenciée ou bien de le remettre au revendeur lors de l’achat d’un nouveau produit. Il est possible de remettre gratuitement, sans obligation d’achat, les produits à évacuer d’une dimension inférieure à 25 cm aux revendeurs dont la surface de vente est d’au moins 400 m². La collecte différenciée, pour l’envoi réussi de l’appareil en fin de vie au recyclage, au traitement et à l’élimination compatible avec l’environnement, contribue à éviter les effets négatifs sur l’environnement et sur la santé et favorise le réemploi et/ou le recyclage des matières de l’appareil. GEWISS participe activement aux opérations favorisant le réemploi, le recyclage et la récupération des appareils électriques et électroniques.

CONTENU DE LA CONFECTION
1 module 1 commande tactile auxiliaire
1 manuel d’installation et d’utilisation (pour la version complète du manuel d’installation et d’utilisation, scanner le code QR)

INFORMATIONS GÉNÉRALES
Dispositif à encastrer à actionnement tactile ( <b>Fig. C - E</b> ). Le produit doit être utilisé en association avec les entrées auxiliaires du module interrupteur (GW10922), du module variateur d’intensité lumineuse (GW10923) et du module store (GW10921). En fonction du câblage réalisé, il peut être utilisé comme commande locale (par exemple, commande locale supplémentaire) ou bien comme commande centralisée (seulement OFF avec interrupteur et variateur d’intensité lumineuse).

**Remarques :** le dispositif doit être complété en utilisant une des plaques ICE touch (code GW16955CB, GW16955CL, GW16955CN, GW16955CT - **Fig. D**). L’emballage des plaques contient un feuillet d’icônes interchangeables pour personnaliser le symbole de la commande. Les icônes doivent être collées sur la partie frontale de la zone tactile (**Fig. D**).

Les paramètres réservés à l’installateur/personnel qualifié peuvent être configurés même sans plaque ICE Touch ; dans un tel cas (par exemple, lors de l’installation en chantier), le positionnement de cette dernière doit être suivi d’une coupure momentanée de l’alimentation (100 à 240 Vca) du module, afin que la procédure d’auto-étalonnage démarre sur le module en question. Cette procédure s’active automatiquement à chaque fois que le module est à nouveau alimenté, elle est instantanée et elle sert à garantir des performances optimales lors de l’association entre le module tactile et la plaque ICE touch.

### FONCTIONS

**VOYANT FRONTAL**

Le dispositif est équipé de deux voyants frontaux (**Fig. C**), avec deux fonctionnalités configurables :

- Signal lumineux intense (valeur par défaut)
- Signal lumineux réduit

**Remarque :** l’éclairage des voyants ne peut pas être éteint

**SIGNALISATION ACOUSTIQUE**

Le dispositif est équipé d’un vibreur sonore (signal sonore), avec deux fonctionnalités configurables :

- Signal sonore activé ON (valeur par défaut)
- Signal sonore désactivé OFF

**Remarque :** lors de la phase de configuration des paramètres, le retour sonore est activé même s’il a été réglé sur OFF.

**RÉGLAGES MODIFIABLES PAR L’UTILISATEUR :** durant le fonctionnement habituel du produit, il est possible de modifier :

**Réglages de la luminosité des voyants :**

- Pression prolongée et simultanée des deux zones tactiles pendant 6 secondes
- Retour sonore avec 2 bip brefs (relâchement de la pression sur les deux zones tactiles)
- Les voyants commencent à clignoter lentement
- Pression courte sur l’une des deux zones tactiles pour passer cycliquement le signal lumineux d’intense à réduit et inversement
- Pour confirmer le choix effectué, une pression courte et simultanée sur les deux zones tactiles (ou bien sortie automatique après 10 secondes), qui sera suivie d’un bip prolongé
- Les voyants cessent de clignoter ; retour au fonctionnement normal

**Réglages du signal sonore :**

- Pression prolongée et simultanée des deux zones tactiles pendant 9 secondes,
- Retour sonore avec 3 bip brefs (relâchement de la pression sur les deux zones tactiles)
- Les voyants commencent à clignoter rapidement
- Pression courte sur une des deux zones tactiles pour passer cycliquement le signal sonore d’ON à OFF et inversement
- Pour confirmer, une pression courte et simultanée sur les deux zones tactiles (ou bien sortie automatique après 10 secondes), qui sera suivie d’un bip prolongé
- Les voyants cessent de clignoter ; retour au fonctionnement normal

**Réglage de la sensibilité de la zone tactile**

Pour garantir le fonctionnement correct du module tactile dans tous les contextes d’installation, il est possible de modifier la sensibilité de la zone tactile. Le module présente deux niveaux de sensibilité : standard (valeur par défaut) et haute. Pour modifier les 2 niveaux :

- Pression prolongée et simultanée sur les deux zones tactiles pendant 20 secondes,
- Retour sonore prolongé de 2 secondes (relâchement de la pression sur les deux zones tactiles),
- Les voyants commencent à clignoter rapidement,
- Une seule pression d’une des deux zones tactiles modifie la sensibilité de la zone tactile de façon cyclique (standard et haute). Le système propose la dernière valeur mémorisée :
  - 1 clignotement et 1 bip OFF 1 seconde\* cyclique → sensibilité standard (valeur par défaut)
  - 2 clignotements et 2 bip OFF 1 seconde cyclique → sensibilité haute
- Pour confirmer la sensibilité sélectionnée, toucher simultanément les deux zones tactiles (retour sonore prolongé 2 secondes),
- Les voyants cessent de clignoter, retour au fonctionnement habituel.

**Remarque :** si après avoir sélectionné la sensibilité, on ne touche pas les deux zones tactiles dans les 20 secondes qui suivent, on quitte automatiquement le réglage sans que la nouvelle valeur de sensibilité soit mémorisée.

N°	Description des exemples de raccordement reportés sur la Fig. F
2	Module 1 commande tactile auxiliaire raccordé comme commande centralisée OFF à 3 modules interrupteurs tactiles
3	Module 1 commande tactile auxiliaire raccordé comme commande locale d’un module interrupteur tactile
4	2 modules 1 commande tactile auxiliaires raccordés comme <span> </span> : commande locale (A) et comme commande centralisée uniquement OFF (B) à un module interrupteur tactile

**Sortie (OUT)**

Le dispositif exécute les actionnements à travers une sortie électronique ; l’actionnement est de type monostable (fonction bouton-poussoir). En touchant la zone tactile, la sortie prend l’état ON ; en retirant la pression, elle retourne sur OFF.

### COMPORTEMENT À LA CHUTE ET AU RETOUR DE L’ALIMENTATION

À la chute de la tension, la charge raccordée au dispositif n’est plus alimentée. Les valeurs de configuration restent imposées. À la restauration de la tension, l’état de la charge est OFF (contacts de sortie ouverts).

### MONTAGE

**ATTENTION :** les opérations suivantes doivent être exécutées en l’absence de tension sur l’installation !

**ATTENTION :** s’assurer que la phase (L) du dispositif est protégée par un fusible 100 mA/4 250 Vca.

Faire référence aux schémas de raccordement reportés sur la **Fig. F1**. Les bornes sont numérotées et le dispositif doit être câblé de la manière suivante (**Fig. F1**) :

- Non raccordé
- OUT - Sortie à potentiel (doit être utilisée en combinaison avec GW10921, GW10922, GW10923)
- Non raccordé
- Non raccordé
- Phase d’alimentation
- Neutre d’alimentation

**REMARQUE :** commande de centralisation (câblage filaire) : max. 20 dispositifs d’actionnement

ENTRETIEN	
Pour le nettoyage éventuel de la plaque, utiliser un chiffon sec.	
DONNÉES TECHNIQUES	
<b>Alimentation</b>	100 - 240 Vca 50/60 Hz
<b>Nombre de modules ChoruSmart</b>	1
<b>Signal lumineux frontal</b>	2 voyants bleus
<b>Éléments du signal sonore</b>	Vibreur sonore
<b>Bornes</b>	A vis, sect. max 1,5 mm²
<b>Ambiance d’utilisation</b>	Intérieure, locaux secs
<b>Température de service</b>	-5°C à +45°C
<b>Température de stockage</b>	-25°C à +70°C
<b>Humidité relative (sans condensation)</b>	93% max
<b>Indice de protection</b>	IP20 (avec la plaque montée)
	Directive sur la basse tension 2014/35/EU (DB1) 2014/30/EU (EMC)
	Directive RoHS 2011/65/EU + 2015/863
	EN CEI 63000
	EN60699-2-1
	EN60669-1
<b>Normes de référence</b>	

## ESPAÑOL

- La seguridad del aparato solo se garantiza si se respetan las instrucciones de seguridad y de uso; por tanto, es necesario conservárlas. Asegurarse de que el instalador y el usuario final recibían estas instrucciones.

- Este producto deberá ser destinado solo al uso para el cual ha sido expresamente concebido. Cualquier otro uso se debe considerar impropio y/o peligroso. En caso de dudas, contactar con el GSS, Global Service & After Sales GEWISS.

- El producto no debe ser modificado. Cualquier modificación anula la garantía y puede hacer peligroso el producto.

- El fabricante no puede ser considerado responsable por eventuales daños que deriven de usos impropios, erróneos y manipulaciones indebidas del producto adquirido. Punto de contacto indicado en cumplimiento de las directivas y de los reglamentos de la UE aplicables:

**GEWISS** GEWISS S.p.a. Via A. Volta, 1 - 24069 Cenate Sotto (BG) - Italia
Tel. +39 035 946 111 - qualitymarks@gewiss.com

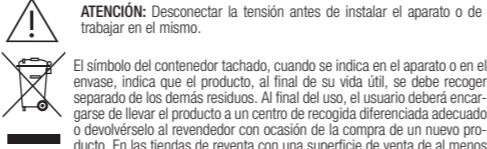

CONTENIDO DEL ENVASE
n.1 Módulo 1 mando táctil auxiliar
n.1 Manual de instalación y uso (para obtener la versión completa del manual de instalación y uso, escanear el código QR)

INFORMACIÓN GENERAL
Dispositivo de emporotar con accionamiento táctil ( <b>Fig. C - E</b> ). El producto debe utilizarse junto con las entradas auxiliares del módulo interruptor (GW10922), del módulo dimmer (GW10923) y del módulo persiana (GW10921). Según el cableado realizado, puede utilizarse sea como mando local (por ejemplo, mando local adicional), sea como mando centralizado (solo OFF con interruptor y dimmer).

**Notas:** el dispositivo debe completarse con una de las placas ICE Touch (cód. GW-16955CB, GW16955CL, GW16955CN, GW16955CT - **Fig. D**). En el embalaje de las placas se incluye una hoja de iconos intercambiables para personalizar el símbolo de mando. Los iconos deben aplicarse en la parte frontal del área táctil (**Fig. D**). La configuración de los parámetros reservados al instalador/personal cualificado puede realizarse incluso en ausencia de placa ICE touch; en este caso (por ejemplo, durante la instalación en la obra), cuando se coloque la placa habrá que efectuar a continuación una interrupción temporal de la alimentación (100-240 Vca) del módulo, de modo que se active el procedimiento de autocalibración en dicho módulo. Este procedimiento, que se activa automáticamente cada vez que se vuelve a conectar la alimentación del módulo, es instantáneo y sirve para garantizar prestaciones óptimas al asociar el módulo táctil con la placa ICE touch.

FUNCIONES
<b>LED FRONTAL</b>
El dispositivo está dotado de dos ledes frontales ( <b>Fig. C</b> ), con dos funcionamientos configurables <span> </span> :
• Señalización luminosa intensa (valor predefinido)
• Señalización luminosa atenuada
<b>Nota:</b> la iluminación de los ledes no se puede desactivar
<b>SEÑALIZACIÓN ACÚSTICA</b>
El dispositivo está equipado con un zumbador (señalización acústica), con dos funcionamiento <span> </span> s configurables:
• Señalización luminosa habilitada ON (valor predefinido)
• Señalización acústica deshabilitada OFF
<b>Nota:</b> durante la fase de configuración de los parámetros, la confirmación acústica está activa incluso si está configurada en OFF.
<b>CONFIGURACIONES QUE EL USUARIO PUEDE MODIFICAR:</b> durante el funcionamiento normal del producto, se puede modificar:
<b>Configuraciones luminosidad de los ledes:</b>
• Presión prolongada y simultánea de ambas áreas táctiles durante 6 segundos
• Confirmación acústica con 2 pitidos cortos (dejar de presionar ambas áreas táctiles)
• Los ledes comienzan a parpadear lentamente
• Presión breve en una de las dos áreas táctiles para cambiar de manera cíclica la señalización luminosa entre intensa y atenuada
• Para confirmar la opción elegida, presionar de forma breve y simultánea ambas áreas táctiles (o salida automática trascurridos 10 segundos), tras lo cual se escuchará un pitido prolongado
• Los ledes dejan de parpadear; retorno al funcionamiento normal
<b>Configuraciones de la señalización acústica:</b>
• Presión prolongada y simultánea de ambas áreas táctiles durante 9 segundos,
• Confirmación acústica con 3 pitidos cortos (dejar de presionar ambas áreas táctiles)
• Los ledes comienzan a parpadear rápidamente
• Presión breve de una de las dos áreas táctiles para cambiar de manera cíclica la señalización acústica entre ON y OFF
• Para confirmar, presionar de forma breve y simultánea ambas áreas táctiles (o salida automática trascurridos 10 segundos), tras lo cual se escuchará un pitido prolongado
• Los ledes dejan de parpadear; retorno al funcionamiento normal
<b>Configuración de la sensibilidad del área táctil</b>

Para garantizar el correcto funcionamiento del módulo táctil en cualquier contexto de instalación, se puede modificar la sensibilidad del área táctil. El módulo tiene dos niveles de sensibilidad : estándar (valor predefinido) y alta. Para modificar los 2 niveles :

- Presión prolongada y simultánea de ambas áreas táctiles durante 20 segundos,
- Confirmación acústica prolongada de 2” (dejar de presionar ambas áreas táctiles),
- Los ledes comienzan a parpadear rápidamente,
- Al presionar una sola vez una de las dos áreas táctiles, cambiará la sensibilidad táctil de manera cíclica (estándar y alta). El sistema propone el último valor memorizado:
  - 1 parpadeo y 1 pitido OFF 1” cíclico → sensibilidad estándar (valor predefinido)
  - 2 parpadeos y 2 pitidos OFF 1” cíclico → sensibilidad alta
- Para confirmar la sensibilidad seleccionada, presione las dos áreas táctiles simultáneamente (confirmación acústica prolongada 2”).
- Los ledes dejan de parpadear y se vuelve al funcionamiento normal.

**Nota:** si después de seleccionar la sensibilidad, las dos áreas táctiles no se tocan en un plazo de 20”, se sale automáticamente de la configuración sin memorizar el nuevo valor de sensibilidad.

N°	Descripción de los ejemplos de conexión indicados en la Fig. F
2	Módulo 1 mando táctil auxiliar conectado como mando centralizado OFF de 3 módulos de interruptores táctiles
3	Módulo 1 de mando táctil auxiliar conectado como mando local de un módulo de interruptor táctil
4	N° 2 Módulos 1 mando táctil auxiliar conectados como: mando local (A) y mando centralizado solo OFF (B) a un módulo interruptor táctil

**Salida (OUT)**

El dispositivo realiza las actuaciones a través de una salida electrónica; la actuación es de tipo monestable (función de pulsador). Al tocar el área táctil, la salida adopta el estado ON, cuando se deja de presionar, vuelve a OFF.

### COMPORTEAMIENTO EN CASO DE CAÍDA Y DE RESTABLECIMIENTO DE LA ALIMENTACIÓN

Cuando la tensión cae, la carga conectada al dispositivo se desconecta. Los valores de ajuste permanecen configurados. Cuando se restablece la tensión, el estado de carga es OFF (contactos de salida abiertos).

### MONTAJE

**ATENCIÓN:** ¡las siguientes operaciones deben realizarse cuando la instalación está sin tensión!

**ATENCIÓN:** asegurarse de que la fase (L) del dispositivo esté protegida por un fusible 100mA/4 250 Vca.

Consultar los esquemas de conexión en la **Fig. F1**. Los bornes están numerados y el dispositivo debe estar cableado del siguiente modo (**Fig. F1**) :

- No conectado
- OUT - Salida con potencial (debe usarse en combinación con GW10921, GW10922, GW10923)
- No conectado
- No conectado
- Fase de alimentación
- Neutro de alimentación

**Nota:** mando de centralización (cableado) : máx. 20 dispositivos de actuación

MANTENIMIENTO	
Para una eventual limpieza de la placa, utilizar un paño seco.	
DATOS TÉCNICOS	
<b>Alimentación</b>	100 ÷ 240 Vca, 50 / 60 Hz
<b>Nº de módulos Chorusmart</b>	1
<b>Señalización luminosa frontal</b>	Nº 2 LED color azul
<b>Elementos de señalización acústica</b>	Zumbador
<b>Bornes</b>	De tornillo, secc. máx. 1,5 mm²
<b>Ambiente de uso</b>	Interior, sitios secos
<b>Temperatura de funcionamiento</b>	-5°C ÷ +45°C
<b>Temperatura de almacenamiento</b>	-25°C ÷ +70°C
<b>Humedad relativa (No condensante)</b>	Máx. 93%
<b>Grado de protección</b>	IP20 (con placa montada)
	Directiva de baja tensión 2014/35/EU (LVD) 2014/30/EU (EMC)
	Directiva RoHS 2011/65/EU + 2015/863
	EN IEC 63000
	EN60699-2-1
	EN60669-1
<b>Normas de referencia</b>	

## MODUL 1 TOUCH-SCHALTGERÄT

### MÓDULO 1 COMANDO TOUCH AUXILIAR

### MODULUL 1 TACTIL AUXILIAR DE COMANDĂ

### MODUL ZA 1 POMOŽNI UPRAVLJALNIK NA DOTIK



GW10924

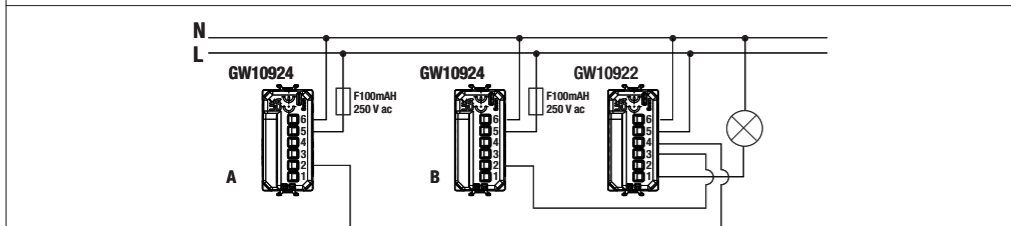
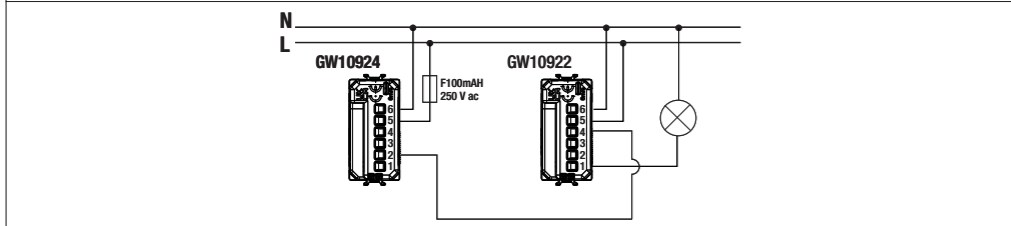
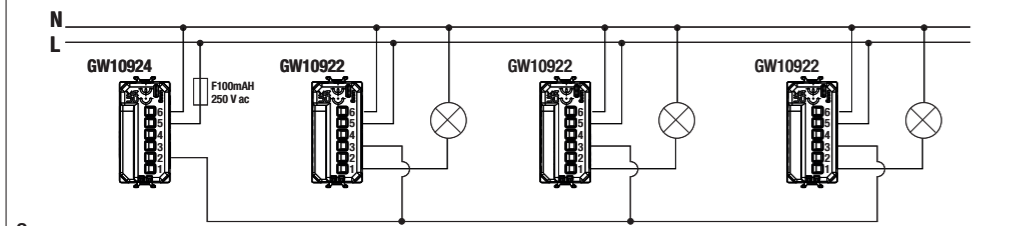
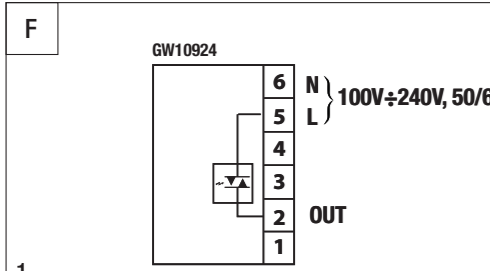
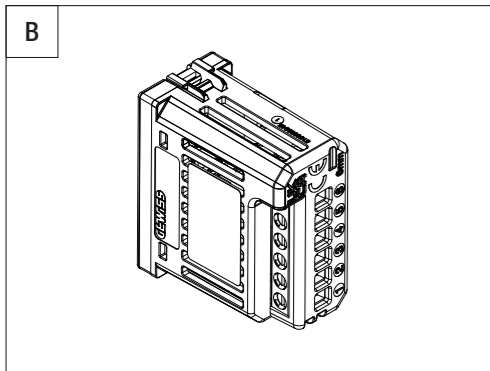

4

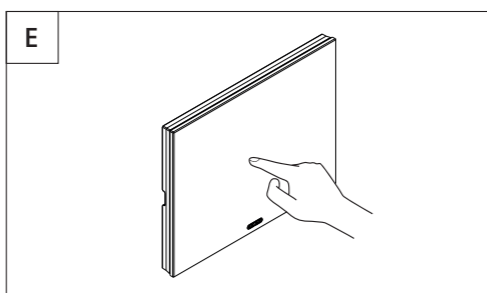
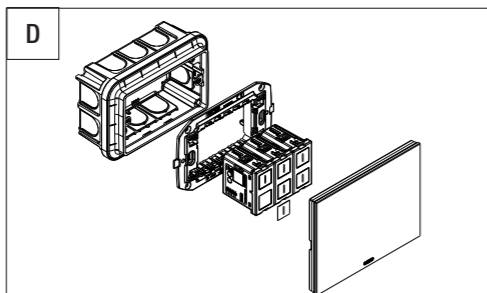
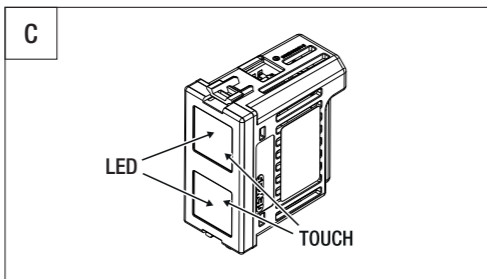

## DEUTSCH

- Die Sicherheit des Geräts wird nur gewährleistet, wenn die Sicherheits- und Gebrauchsvorschriften eingehalten werden; daher müssen diese aufbewahrt werden. Sicherstellen, dass der Installateur und der Endbenutzer diese Anweisungen erhalten. - Dieses Produkt darf nur für den Einsatz vorgesehen werden, für den es ausdrücklich konzipiert wurde. Jeder andere Einsatz ist als unsachgemäß und/oder gefährlich zu betrachten. Im Zweifelsfall den GSS, Global Service & After Sales GEWISS kontaktieren. - Das Produkt darf nicht umgerüstet werden. Jegliche Umrüstung macht die Garantie ungültig und kann das Produkt gefährlich machen. - Der Hersteller kann nicht für eventuelle Schäden haftbar gemacht werden, die aus unsachgemäßem oder fälschlichem Gebrauch oder unsachgemäßen Eingriffen am erworbenen Produkt entstehen. Angabe der Kontaktstelle in Übereinstimmung mit den anwendbaren EU-Richtlinien und -Regelwerken:

**GEWISS** GEWISS S.p.a. Via A. Volta, 1 - 24069 Cenate Sotto (BG), Italy  
Tel. +39 035 946 111 - qualitymarks@gewiss.com

**ACHTUNG:** Die Spannung vor der Installation oder jedem anderen Eingriff am Gerät abtrennen.

Das Symbol der durchgestrichenen Mülltonne auf dem Gerät oder seiner Verpackung weist darauf hin, dass das Produkt am Ende seiner Nutzungsdauer getrennt von den anderen Abfällen zu entsorgen ist. Nach Ende der Nutzungsdauer obliegt es dem Nutzer, das Produkt in einer geeigneten Sammelstelle für getrennte Müllentsorgung zu deponieren oder es dem Händler bei Ankauf eines neuen Produkts zu übergeben. Bei Händlern mit einer Verkaufsfläche von mindestens 400 m<sup>2</sup> können zu entsorgende Produkte mit Abmessungen unter 25 cm kostenlos und ohne Kaufzwang abgegeben werden. Die angemessene Mülltrennung für das dem Recycling, der Behandlung und der umweltverträglichen Entsorgung zugeführte Gerät trägt dazu bei, mögliche negative Auswirkungen auf die Umwelt und die Gesundheit zu vermeiden und den Wiedereinsatz und/oder das Recyceln der Materialien, aus denen das Gerät besteht, zu begünstigen. Gewiss beteiligt sich aktiv an den Aktionen für die korrekte Wiederverwendung, das Recycling und die Rückgewinnung von elektrischen und elektronischen Geräten.

## PACKUNGSINHALT

1 Modul 1 zusätzliche Touch-Steuerung  
1 Installations- und Betriebsanleitung (für die vollständige Version des Installations- und Betriebshandbuchs bitte den QR-Code scannen)

## ALLGEMEINE INFORMATIONEN

Einbaugerät mit Touch-Mechanismus (Abb. C - E). Das Produkt muss in Kombination mit den zusätzlichen Eingängen des Schaltermoduls (GW10922), des Dimmermoduls (GW10923) und des Rollladenmoduls (GW10921) verwendet werden. Abhängig von der verlegten Verkabelung kann es sowohl als lokale Steuerung (z.B. zusätzliche lokale Steuerung) oder als Zentralsteuerung (nur OFF mit Schalter und Dimmer) verwendet werden. **Hinweis:** Das Gerät muss unter Verwendung eines Abdeckrahmens ICE Touch fertiggestellt werden (Code GW16955CB, GW16955CL, GW16955CN, GW16955CT - Abb. D). In der Verpackung der Abdeckrahmen befindet sich ein Blatt mit vertauschbaren Symbolen, um das Symbol der Steuerung individuell zu gestalten. Die Symbole müssen auf die Vorderseite des Touch-Bereichs aufgeklebt werden (Abb. D). Die Konfiguration der dem Installateur/Fachpersonal vorbehaltenen Parameter kann auch bei fehlendem ICE Touch Abdeckrahmen erfolgen; In diesem Fall (z. B. während der Installation vor Ort) muss bei der Positionierung des Abdeckrahmens eine vorläufige Unterbrechung der Stromversorgung (100 ± 240 Vac) an das Modul vorgesehen werden, damit das Selbstkalibrierungsverfahren aktiviert wird. Dieses Verfahren, das sich bei jeder erneuten Aktivierung der Stromversorgung an das Modul automatisch aktiviert, erfolgt unverzüglich und dient zur Gewährleistung optimaler Leistungen in Kombination mit dem Touch-Modul und dem ICE Touch Abdeckrahmen.

## FUNKTIONEN

**FRONTSEITIGE LED**  
Das Gerät verfügt über zwei frontseitige LED-Anzeigen (Abb. C), mit zwei konfigurierbaren Funktionen:  
• Intensive Leuchtanzeige (Standardwert)  
• Reduzierte Leuchtanzeige  
**Hinweis:** Die Beleuchtung der LEDs kann nicht deaktiviert werden

**AKUSTISCHES SIGNAL**  
Das Gerät ist mit einem Summer (Akustiksignal) mit zwei konfigurierbaren Funktionen ausgestattet:  
• Akustiksignal aktiviert ON (Standardwert)  
• Akustiksignal deaktiviert OFF  
**Hinweis:** Während der Konfiguration der Parameter ist das akustische Feedback aktiv, auch wenn es auf OFF gestellt wurde.

**VOM NUTZER ANDERBARE EINSTELLUNGEN:** Während des normalen Betriebs des Produktes können abgeändert werden:  
**Einstellung der LED-Helligkeit:**  
• Langer und gleichzeitiger Druck auf beide Touch-Bereiche für 6 Sekunden  
• Akustisches Feedback mit 2 kurzen Pieptönen (beide Touch-Bereiche loslassen)  
• Die LEDs beginnen langsam zu blinken  
• Kurzer Druck auf einen der beiden Touch-Bereiche, um die Leuchtanzeige auf zyklische Weise von intensiv auf reduziert zu ändern  
• Zur Bestätigung der Auswahl: ein kurzer und gleichzeitiger Druck auf beide Touch-Bereiche (oder automatischer Abbruch nach 10 Sekunden), auf den ein längerer Piepton folgt  
• Die LEDs hören auf zu blinken; zurück zum normalen Betrieb

**Einstellungen des Akustiksignals:**  
• Langer und gleichzeitiger Druck auf beide Touch-Bereiche für 9 Sekunden, Akustisches Feedback mit 3 kurzen Pieptönen (beide Touch-Bereiche loslassen)  
• Die LEDs beginnen schnell zu blinken  
• Kurzer Druck auf einen der beiden Touch-Bereiche, um das Akustiksignal auf zyklische Weise von ON auf OFF zu ändern  
• Zur Bestätigung: ein kurzer und gleichzeitiger Druck auf beide Touch-Bereiche (oder automatischer Abbruch nach 10 Sekunden), auf den ein längerer Piepton folgt  
• Die LEDs hören auf zu blinken; zurück zum normalen Betrieb

**Einstellung der Empfindlichkeit des Touch-Bereichs**  
Um eine korrekte Funktionsweise des Touch-Moduls in jedem Installationsumfeld zu gewährleisten, kann die Empfindlichkeit des Touch-Bereichs geändert werden. Das Modul verfügt über zwei Empfindlichkeitsstufen: Standard (Standardwert) und hohe Empfindlichkeit. Zur Änderung der 2 Stufen:  
• Langer und gleichzeitiger Druck auf beide Touch-Bereiche für 20 Sekunden, Langes akustisches Feedback von 2 s (beide Touch-Bereiche loslassen), Die LEDs beginnen schnell zu blinken,  
• Bei individuellem Druck auf einen der beiden Touch-Bereiche wird die Empfindlichkeit der Touch-Fläche auf zyklische Weise geändert (Standard und hohe Empfindlichkeit). Das System bietet den zuletzt gespeicherten Wert:  
- 1 Blinksignal und 1 Piepton OFF 1 s zyklisch → Standard-Empfindlichkeit (Standardwert)  
- 2 Blinksignale und 2 Pieptöne OFF 1 s zyklisch → Hohe Empfindlichkeit  
• Zur Bestätigung der ausgewählten Empfindlichkeit die beiden Touch-Bereiche gleichzeitig drücken (langes akustisches Feedback von 2 s).  
• Die LEDs hören auf zu blinken, zurück zum normalen Betrieb.  
**Hinweis:** Wenn die beiden Touch-Bereiche nach der Auswahl der Empfindlichkeit nicht innerhalb von 20 s gedrückt werden, erfolgt der automatische Abbruch der Einstellung, ohne den neuen Empfindlichkeitswert zu speichern.

## ANZ. Beschreibung der gezeigten Anschlussbeispiele in Abb. F

- Zusätzliches Modul 1 mit Touch-Steuerung, angeschlossen als Zentralsteuerung OFF an 3 Touch-Schaltermodule
- Zusätzliches Modul 1 mit Touch-Steuerung, angeschlossen als lokale Steuerung eines Touch-Schaltermoduls
- 2 zusätzliche Module 1 mit Touch-Steuerung, angeschlossen als: lokale Steuerung (A) und als Zentralsteuerung nur OFF (B) an ein Touch-Schaltermodul

**Ausgang (OUT)**  
Das Gerät führt Schaltungen über einen elektronischen Ausgang aus; Die Schaltung ist vom Typ monostabil (Tasterfunktion). Durch Drücken auf den Touch-Bereich nimmt der Ausgang den Zustand ON an, bei Loslassen kehrt er auf OFF zurück.

## VERHALTEN BEI AUSFALL UND WIEDERHERSTELLUNG DER STROMVERSORGUNG

Bei einem Spannungsausfall wird die Versorgung der an das Gerät angeschlossenen Last unterbrochen. Die eingestellten Werte bleiben erhalten. Bei Wiederherstellung der Spannung ist der Zustand der Last OFF (Ausgangskontakte geöffnet).

## MONTAGE

- ACHTUNG:** Die folgenden Arbeitsschritte müssen mit spannungsfreier Anlage durchgeführt werden!
- ACHTUNG:** Sicherstellen, dass die Phase (L) des Geräts durch eine Sicherung 100mA/250 Vac geschützt wird.

Verwiesen wird auf die Anschlusspläne in Abb. F1. Die Klemmen sind nummeriert und das Gerät muss wie nachfolgend beschrieben verkabelt werden (Abb. F1):

- Nicht angeschlossen
- OUT - Ausgang mit Potential (muss in Kombination mit GW10921, GW10922, GW10923 verwendet werden)
- Nicht angeschlossen
- Nicht angeschlossen
- Stromphase
- Nullleiter

**Hinweis:** Zentralsteuerung (verkabelt): max. 20 Schaltgeräte

## WARTUNG

Für die Reinigung des Abdeckrahmens ein trockenes Tuch verwenden.

## TECHNISCHE DATEN

<b>Versorgung</b>	100 ± 240 Vac, 50 / 60 Hz
<b>Anz. TE Chorusmart</b>	1
<b>Frontseitige Leuchtanzeige</b>	2 blaue LEDs
<b>Akustische Signalelemente</b>	Summer
<b>Klemmen</b>	Schraubkl., max. Querschn. 1,5 mm <sup>2</sup>
<b>Einsatzumgebung</b>	Trockene Innenräume
<b>Betriebstemperatur</b>	-5 °C ± +45 °C
<b>Lagertemperatur</b>	-25 °C ± +70 °C
<b>Relative Feuchte (nicht kondensierend)</b>	Max 93%
<b>Schutzart</b>	IP20 (mit montiertem Abdeckrahmen)
	Niederspannungsrichtlinie 2014/35/EU (NSF) 2014/30/EU (EMC)
	Richtlinie RoHS 2011/65/EU+ 2015/863
	EN IEC 63000
	EN60699-2-1
	EN60669-1
<b>Rahmenbestimmungen</b>	

## PORTUGUÊS

- A segurança do aparelho só é garantida com a adoção das instruções de segurança e utilização; portanto, é necessário conservá-las. Assegure-se de que estas instruções sejam recebidas pelo instalador e pelo utilizador final. - Este produto destina-se apenas ao uso para o qual foi expressamente concebido. Qualquer outra utilização deve ser considerada indevida e/ou perigosa. Em caso de dúvida, entre em contacto com o GSS, Global Service & After Sales GEWISS. - O produto não deve ser modificado. Qualquer modificação anula a garantia e pode tornar o produto perigoso. - O fabricante declina toda e qualquer responsabilidade por eventuais danos decorrentes de utilização indevida ou incorreta do produto adquirido, ou de qualquer violação do mesmo. Ponto de contacto indicado em conformidade com as diretivas e regulamentos aplicáveis da UE:

**GEWISS** GEWISS S.p.a. Via A. Volta, 1 - 24069 Cenate Sotto (BG), Italy  
Tel. +39 035 946 111 - qualitymarks@gewiss.com

**ATENÇÃO:** Desligue a tensão antes de proceder à instalação ou a qualquer outra intervenção no aparelho.

O símbolo do caixote de lixo móvel, afixado no equipamento ou na embalagem, indica que o produto no fim da sua vida útil deve ser recolhido separadamente dos outros resíduos. No final do uso, o utilizador deverá encarregar-se de entregar o produto num centro de recolha seletiva adequado ou de devolvê-lo ao revendedor no ato da aquisição de um novo produto. Nos revendedores com uma superfície de venda de pelo menos 400 m<sup>2</sup>, é possível entregar gratuitamente, sem obrigação de compra, os produtos a eliminar com dimensão inferior a 25 cm. A adequada recolha diferenciada para dar início subsequente do equipamento à reciclagem, ao tratamento e à eliminação ambientalmente compatível contribui para evitar possíveis efeitos negativos ao ambiente e à saúde, além de favorecer a reutilização e/ou reciclagem dos materiais dos quais o equipamento é composto. A GEWISS participa ativamente das operações que favorecem a reutilização, reciclagem e recuperação adequada dos aparelhos elétricos e eletrónicos.

## CONTEÚDO DA EMBALAGEM

n.1 Módulo de 1 comando touch auxiliar  
n.1 Manual de instalação e uso (para a versão completa do manual de instalação e uso, digitalize o código QR)

## INFORMAÇÕES GERAIS

Dispositivo de encastrar com acionamento touch (Fig. C - E). O produto deve ser utilizado em conjunto com as entradas auxiliares do módulo do interruptor (GW10922), do módulo do regulador de luz (GW10923) e do módulo da persiana (GW10921). Em função da cablagem realizada, pode ser utilizado como comando local (por exemplo, comando local adicional) ou como comando centralizado (somente OFF com interruptor e regulador de luz). **Nota:** o dispositivo deve ser complementado utilizando uma das placas ICE touch (cód. GW16955CB, GW16955CL, GW16955CN, GW16955CT - Fig. D). Um folheto de ícones intercambiáveis para personalização do símbolo do comando pode ser encontrado dentro da embalagem das placas. Os ícones devem ser inseridos na frente da área touch (Fig. D). A configuração dos parâmetros reservados ao instalador/pessoal qualificado também pode ser feita sem a placa ICE touch, neste caso (por exemplo, durante a instalação no local), o posicionamento desta deve ser seguido de uma interrupção momentânea da energia (100-240 Vac) ao módulo, para que o procedimento de autocalibração seja ativado. Este procedimento, que é ativado automaticamente sempre que a energia do módulo é reativada, é instantâneo e serve para garantir o ótimo desempenho na combinação entre o módulo touch e placa ICE touch.

## FUNÇÕES

**LED FRONTAL**  
O dispositivo é equipado com dois LEDs frontais (Fig. C), com duas funções configuráveis:  
• Sinalização luminosa intensa (valor padrão)  
• Sinalização luminosa reduzida  
**Nota:** a iluminação dos LEDs não pode ser desativada

**SINALIZAÇÃO SONORA**  
O dispositivo é equipado com um buzzer (sinalização sonora), com duas funções configuráveis:  
• Sinalização sonora ativada ON (valor padrão)  
• Sinalização sonora desativada OFF  
**Nota:** durante a configuração dos parâmetros, a resposta acústica está ativa mesmo se estiver definida em OFF.

**CONFIGURAÇÕES QUE PODEM SER ALTERADAS PELO UTILIZADOR:** durante o normal funcionamento do produto, é possível alterar:  
**Configuração luminosidade LED:**  
• Toque longo e simultâneo de ambas as áreas touch por 6 segundos  
• Resposta acústica com 2 bipes curtos (liberação do toque em ambas as áreas touch)  
• Os LEDs começam a piscar lentamente  
• Toque curto de uma das áreas touch para mudar ciclicamente a sinalização luminosa entre intensa e reduzida  
• Para confirmar a escolha, um toque curto e simultâneo de ambas as áreas touch (ou saída automática após 10 segundos), seguido de um bipe longo  
• Os LEDs deixam de piscar; retorno ao funcionamento normal  
**Configuração sinalização sonora:**  
• Toque longo e simultâneo de ambas as áreas touch por 9 segundos, Resposta acústica com 3 bipes curtos (liberação do toque em ambas as áreas touch)  
• Os LEDs começam a piscar rapidamente  
• Toque curto de uma das áreas touch para mudar ciclicamente a sinalização sonora entre ON e OFF  
• Para confirmar, um toque curto e simultâneo de ambas as áreas touch (ou saída automática após 10 segundos), seguido de um bipe longo  
• Os LEDs deixam de piscar; retorno ao funcionamento normal

**Configuração sensibilidade área touch**  
Para garantir o correto funcionamento do módulo touch em qualquer contexto de instalação, é possível alterar a sensibilidade da área touch. O módulo tem dois níveis de sensibilidade: padrão (valor padrão) e alta. Para alterar os dois níveis:  
• Toque longo e simultâneo de ambas as áreas touch por 20 segundos,  
• Resposta acústica prolongada de 2" (liberação do toque em ambas as áreas touch),  
• Os LEDs começam a piscar rapidamente,  
• Ao premir uma vez uma das áreas touch, a sensibilidade do touch muda ciclicamente (padrão e alta). O sistema propõe o último valor memorizado:  
- 1 lampejo e 1 bipe OFF 1" cíclico → sensibilidade padrão (valor padrão)  
- 2 lampejos e 2 bipes OFF 1" cíclico → sensibilidade alta  
• Para confirmar a sensibilidade selecionada, toque simultaneamente as duas áreas touch (resposta acústica longa 2").  
• Os LEDs deixam de piscar; retorno ao funcionamento normal.

**Nota:** se, depois de selecionar a sensibilidade, não tocar nas duas áreas touch dentro de 20", saída automática da configuração sem memorizar o novo valor de sensibilidade.

## Nº Descrição dos exemplos de ligação mostrados na Fig. F

- Módulo de 1 comando touch auxiliar ligado como comando centralizado OFF a 3 módulos interruptores touch
- Módulo de 1 comando touch auxiliar ligado como comando local de um módulo interruptor touch
- N.º 2 Módulos 1 comando touch auxiliar ligados como comando local (A) e como comando centralizado somente OFF (B) a um módulo interruptor touch

**Saída (OUT)**  
O dispositivo executa acionamentos através de uma saída eletrónica; a atuação é do tipo monostável (função botão). Ao tocar na área touch, a saída assume o estado ON, removendo o toque volta para OFF.

## COMPORTAMENTO NA QUEDA E NO RESTABELECIMENTO DA ALIMENTAÇÃO

Em caso de queda de tensão, a carga ligada ao dispositivo é desenergizada. Os valores de configuração permanecem programados. Ao restaurar a tensão, o estado da carga é OFF (contatos de saída abertos).

## MONTAGEM

- ATENÇÃO:** as seguintes operações devem ser realizadas sem tensão no sistema!
- ATENÇÃO:** certifique-se de que a fase (L) do dispositivo esteja protegida por um fusível 100 mA/250 Vac.

Consulte os esquemas de ligação indicados na Fig. F1.

- Os terminais são numerados e o dispositivo deve ser cabado do seguinte modo (Fig. F1):
- Não ligado
  - OUT - Saída com potencial (deve ser usado em combinação com GW10921, GW10922, GW10923)
  - Não ligado
  - Não ligado
  - Fase de alimentação
  - Neutro de alimentação

**Nota:** comando de centralização (cablagem com fio): máx. 20 dispositivos de atuação

## MANUTENÇÃO

Para uma eventual limpeza da placa, utilize um pano seco.

## DADOS TÉCNICOS

<b>Alimentação</b>	100 ± 240 Vac, 50 / 60 Hz
<b>N.º de módulos Chorusmart</b>	1
<b>Sinalização luminosa frontal</b>	2 LEDs azuis
<b>Elementos sinalização sonora</b>	Buzzer
<b>Terminais</b>	de parafuso, secção máx. 1,5 mm <sup>2</sup>
<b>Ambiente de utilização</b>	Interno, locais secos
<b>Temperatura de funcionamento</b>	-5 °C ± +45 °C
<b>Temperatura de armazenamento</b>	-25 °C ± +70 °C
<b>Humidade relativa (não condensante)</b>	Máx 93%
<b>Grau de proteção</b>	IP20 (com placa instalada)
	Diretiva baixa tensão 2014/35/EU (LVD) 2014/30/EU (EMC)
	Diretiva RoHS 2011/65/EU+ 2015/863
	EN IEC 63000
	EN60699-2-1
	EN60669-1
<b>Normas de referência</b>	









## HRVATSKI

- Sigurnost uređaja zajamčena je samo ako provodite upute za sigurnost i uporabu; stoga ih je potrebno čuvati. Osigurajte da ove upute dobiju instalater i krajnji korisnik.
- Ova! proizvod smije se upotrebljavati samo za one svrhe za koje je izričito namijenjen.
- Svaka druga uporaba smatra se nepravilnom i/ili opasnom. U slučaju neodumica obratite se GSS-u, Global Service & After Sales GEWISS.

- Na proizvodu se ne smiju vršiti nikakve izmjene. Bilo kakva izmjena poništava jamstvo i može učiniti proizvod opasnim.

- Proizvođač se ne smatra odgovornim za eventualne štete uslijed nepravilne i pogrešne uporabe kao i neovlaštenih izmjena proizvoda.

Kontaktna točka navedena je skladu s ciljevima primjenjivih direktiva i uredbi EU:

**GEWISS** GEWISS S.p.a. Via A. Volta, 1 - 24069 Cenate Sotto (BG), Italy
Tel. +39 035 946 111 - qualitymarks@gewiss.com



Znak prekržiene kante za smeće, kada je postavljen na opremu ili pakiranj-e, označava da se proizvod za odlaganje mora odvojiti od ostalog otpada na kraju svog životnog vijeka. Po završetku upotrebe korisnik proizvod mora odložiti u odgovarajući centar za reciklažu ili vratiti prodavaču prilikom kupovine novog proizvoda. Kod trgovina čija je prodajna površina najmanje 400 m² možete besplatno, bez obveze kupnje, predati proizvode za zbrinjavanje čije su dimenzije manje od 25 cm. Prikladno zbrinjavanje otpisane opreme za recikliranje, uporabu i ekološki prihvatljivo odlaganje pridonosi sprječavanju mogućih negativnih utjecaja na okoliš i zdravlje i promiče ponovnu upotrebu i/ili recikliranje materijala od kojih je oprema izrađena. GEWISS aktivno sudjeluje u aktivnostima koje promiču ispravnu ponovnu uporabu, recikliranje i uporabu električne i elektroničke opreme.

### SADRŽAJ PAKIRANJA

1 kom. modul 1 pomoćnog dodirnog upravljanja

1 kom. priručnik za instalaciju i uporabu (za cjelovitu verziju priručnika za instalaciju i uporabu skenirajte QR kod)

### OPĆE INFORMACIJE

Ugrađbeni uređaj s aktivacijom na dodir (sl. C - E).

Proizvod valja upotrebljavati u kombinaciji s pomoćnim ulazima modula prekidača (GW10922), modula priгуšivača svjetla (GW10923) i modula rolete (GW10921). Ovi- snno o realiziranom običenju može se upotrebljavati lokalno upravljanje (npr. dodatno lokalno upravljanje) ili kao centralizirano upravljanje (samo OFF s prekidačem i pri- gušivačem svjetla).

**Napomena:** Uređaj valja opremiti jednom od dodirnih maski ICE (šif. GW16955CB, GW16955CL, GW16955CN, GW16955CT - sl. D). U pakiranju s maskama nalazi se list s ikonama koje se mogu mijenjati kako bi se personalizirao simbol za upravljanje. Ikone valja zaljepiti na prednji dio dodirnog područja (sl. D).

Konfiguriranje parametara, koje smije obavljati samo instalater / kvalificirano osoblje, može se obaviti i ako nije prisutna dodima maska ICE. U tom slučaju (tj. tijekom ugrađ- nje na radištu) u trenutku postavljanja maske mora uslijediti trenutačan prekid napa- janja (100 ÷ 240 V AC) modula tako da se na njemu aktivira postupak automatskog umjeravanja. Taj postupak, koji se automatski aktivira svaki put kada se ponovno akti- vira napajanje modula, trenutačan je i služi kako bi se osigurale optimalne performanse povezivanja između dodirnog modula i dodirne maske ICE.

### FUNKCIJE

#### PREDNJA LED ŽARULJICA

Uređaj je opremljen dvjema prednjim LED žaruljicama (sl. C) s dvjema funkcijama koje se mogu konfigurirati:

- intenzivna svjetlosna signalizacija (standardna vrijednost)
- smanjena svjetlosna signalizacija

**Napomena:** Osvjetljenje LED žaruljica ne može se deaktivirati!

#### ZVUČNA SIGNALIZACIJA

Uređaj je opremljen zujalicom (zvučnom signalizacijom) s dvjema funkcijama koje se mogu konfigurirati:

- zvučna signalizacija omogućena ON (standardna vrijednost)
- zvučna signalizacija onemogućena OFF

**Napomena:** U fazi konfiguriranja parametara zvučna reakcija aktivna je čak i ako je u stanju OFF.

**POSTAVKE KOJE KORISNIK MOŽE MIJENJATI:** Tijekom redovnog rada proizvoda moguće je mijenjati:

#### Namještanje svjetline LED žaruljica:

- dug i istovremeni dodir obaju dodirnih područja tijekom 6 sekundi
- zvučna reakcija s 2 kratka bipa (puštanje dodira na dvama dodirnim područjima)
- LED žaruljice počinju polako treperiti.
- kratki dodir jednog od dvaju dodirnih područja za cikličnu izmjenu svjetlosne signali- zacije između intenzivne i smanjene
- za potvrdu odabira kratki i istovremeni dodir obaju dodirnih područja (ili automatski izlazak nakon 10 sekundi), nakon čega slijedi produžjeni bip
- LED žaruljice prestaju treperiti; povratak u normalan način rada

#### Namještanje zvučne signalizacije:

- dug i istovremeni dodir obaju dodirnih područja tijekom 9 sekundi,
- zvučna reakcija s 3 kratka bipa (puštanje dodira na obama dodirnim područjima)
- LED žaruljice počinju brzo treperiti.
- kratki dodir jednog od dvaju dodirnih područja za cikličnu izmjenu zvučne signaliza- cije između ON i OFF
- za potvrdu, kratki i istovremeni dodir obaju dodirnih područja (ili automatski izlazak nakon 10 sekundi), nakon čega slijedi produžjeni bip
- LED žaruljice prestaju treperiti; povratak u normalan način rada

#### Namještanje osjetljivosti dodirnog područja

Kako bi se osiguralo ispravno funkcioniranje dodirnog modula u svakom kontekstu ugrađnje moguće je mijenjati osjetljivost dodirnog područja. Modul ima dvije razine osjetljivosti: standardnu (standardna vrijednost) i visoku. Za mijenjanje 2 razina:

- dug i istovremeni dodir obaju dodirnih područja tijekom 20 sekundi,
- produžjena zvučna reakcija od 2" (puštanje dodira na obama dodirnim područjima),
- LED žaruljice počinju brzo treperiti.
- Kada se jedno od dvaju dodirnih područja jedanput pritisne, ciklički se mijenja osjetlji- vost dodirnog elementa (standardna i visoka). Sustav predlaže posljednju spremijenu vrijednost:
  - 1 treptaj i 1 bip OFF 1" ciklično → standardna osjetljivost (standardna vrijednost)
  - 2 treptaja i 2 bipa OFF 1" ciklično → visoka osjetljivost
- Za potvrdu odabrane osjetljivosti istovremeno dodirnite oba dodirna područja (pro- dužjena zvučna reakcija 2").
- LED žaruljice prestaju treperiti; povratak u redovan rad.

**Napomena:** Ako se nakon odabira osjetljivosti unutar 20" ne dodirnu dva dodirna područja, slijedi automatski izlazak iz namještanja bez spremanja nove vrijednosti.

Br.	Opis primjera spajanja navedenih na sl. V
2	Modul 1 pomoćnog dodirnog upravljanja priključen kao centralizirano upravljanje OFF na 3 modula prekidača na dodir
3	Modul 1 pomoćnog dodirnog upravljanja priključen kao lokalno upravljanje mo- dula prekidača na dodir
4	2 modula s 1 pomoćnim upravljanjem na dodir priključena kao: lokalno upravlja- nje (A) i kao centralizirano upravljanje samo OFF (B) na modul prekidača na dodir

#### Izlaz (OUT)

Uređaj obavlja aktivacije pomoću elektroničkog izlaza; aktivacija je monostabilnog tipa (funkcija gumba). Kada se dodirne dodimo područje, izlaz prelazi u stanje ON, a kada se prestane dodirivati, vraća se u stanje OFF.

## PONAŠANJE U SLUČAJU ISPADAJ I PONOVA USPOSTAVA NAPAЈANJA

Kod nestanka napajanja, opterećenje spojeno na uređaj prestaje se napajati. Vrijednosti postavki ostaju postavljene. Kod povratka napajanja opterećenje je u statusu ISKLJU- ČENO (otvoreni izlazni kontakti).

## MONTAŽA



Vidi sheme spajanja navedene na sl. F1. Spojnice su označene brojevima i uređaj valja povezati kabelima na sljedeći način (sl. F1):

- Nije spojeno
- OUT – izlaz s potencijalom (mora se koristiti u kombinaciji s GW10921, GW10922, GW10923)
- Nije spojeno
- Nije spojeno
- Faza napajanja
- Neutralno napajanje

**Napomena:** Naredba za centralizaciju (ožičenje kabelima): maks. 20 uređaja za ak- tivaciju

## ODRŽAVANJE

Za eventualno čišćenje maske upotrijebite suhu krpu.

## TEHNIČKI PODACI

<b>Napajanje</b>	100 ÷ 240 VAC, 50/60 Hz
<b>Broj modula ChoruSmart</b>	1
<b>Prednja svjetlosna signalizacija</b>	2 LED žaruljice plave boje
<b>Elementi za zvučnu signalizaciju</b>	Zujalica
<b>Spojnice</b>	Vijčane, presjek maks 1,5 mm <sup>2</sup>
<b>Prostor</b>	Unutarnji, suhi prostor
<b>Radna temperatura</b>	-5°C ÷ +45 °C
<b>Temperatura skladištenja</b>	-25°C ÷ +70 °C
<b>Relativna vlažnost (bez kondenzacije)</b>	Maks. 93%
<b>Stupanj zaštite</b>	IP20 (s montiranom maskom)
	Direktiva 2014/35/EU o niskom naponu (LVD) 2014/30/EU (EMC)
	Direktiva RoHS 2011/65/EU + 2015/863
	EN IEC 63000
	EN60699-2-1
	EN60669-1
<b>Referentno zakonodavstvo</b>	

Punto di contatto indicato in adempimento ai fini delle direttive e regolamenti UE applicabili:

Contact details according to the relevant European Directives and Regulations:

GEWISS S.p.A. Via A.Volta, 1 IT-24069 Cenate Sotto (BG) Italy tel: +39 035 946 111 E-mail: qualitymarks@gewiss.com

According to applicable UK regulations, the company responsible for placing the goods in UK market is:

GEWISS UK LTD - Unity House, Compass Point Business Park, 9 Stocks Bridge Way, ST IVES Cambridgeshire, PE27 5JL, United Kingdom tel: +44 1954 712757 E-mail: gewiss-uk@gewiss.com



**+39 035 946 11**  
8:30 - 12:30 / 14:00 - 18:00  
lunedì - venerdì / monday - friday



**www.gewiss.com**

