

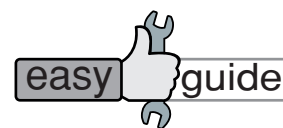

FULL MANUAL
+
ACCESSORIES



BOTTICELLI SMART BT A 850-1250



D814432_0ADA0_02_02-08-23

					IP
BOTTICELLI SMART BT A 850	200W	<70dBA	- 20°C	+60°C	20
BOTTICELLI SMART BT A 1250	250W				

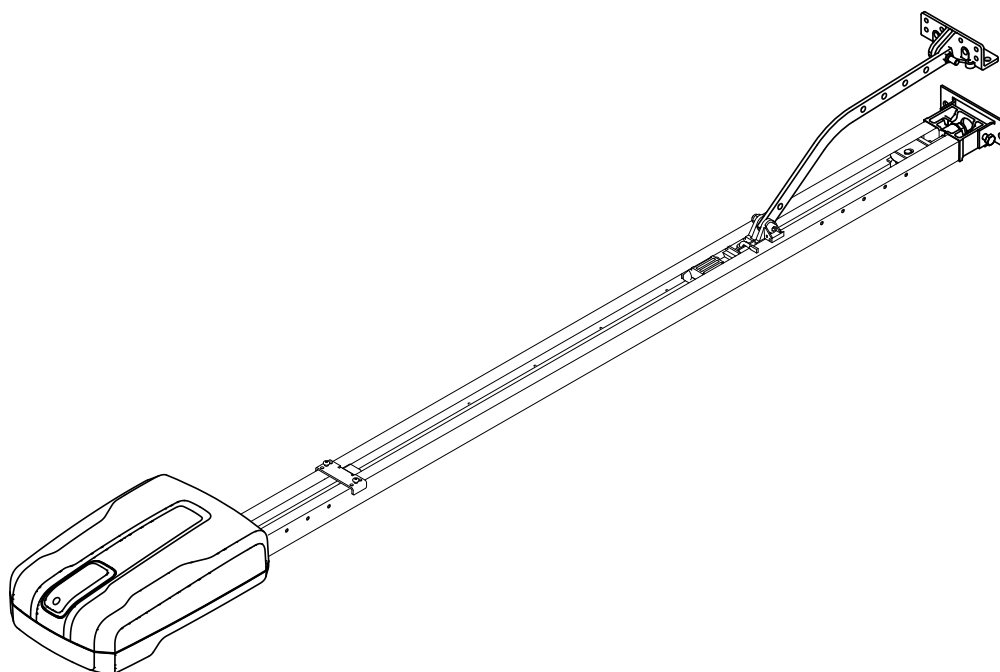

BOTTICELLI SMART BT A 850	Force	850 N
	cycles	2 cycles/h @+60°C 10 cycles/h @+50°C
	maximum speed	240 mm/s
		210 mm/s
BOTTICELLI SMART BT A 1250	Force	1250 N
	cycles	4 cycles/h @+60°C 10 cycles/h @+50°C
	maximum speed	219 mm/s

Attenzione! Leggere attentamente le "Avvertenze" all'interno! **Caution!** Read "Warnings" inside carefully! **Attention!** Veuillez lire attentivement les Avertissements qui se trouvent à l'intérieur!
Achtung! Bitte lesen Sie aufmerksam die „Hinweise“ im Inneren! **¡Atención!** Leer atentamente las "Advertencias" en el interior! **Let op!** Lees de "Waarschuwingen" aan de binnenkant zorgvuldig!
Atenție! Citiți cu atenție „Avertismentele” din interior! **Atenção!** Ler atentamente as "Instruções" que se encontram no interior! **Προσοχή!** Διαβάστε με προσοχή τις "Προειδοποιήσεις" στο εσωτερικό!
Uwaga! Należy uważnie przeczytać "Ostrzeżenia" w środku! **Внимание!** Внимательно прочтите находящиеся внутри "Инструкции"! **Varovani!** Prečítajte si pozorně kapitolu "Upozornění"! **Dikkat!** İçinde bulunan "Uyarıları" dikkatle okuyunuz! **Oppez.** Pažljivo pročitajte „Upozorenja“. **! Atenție!** Citiți cu atenție „Avertismentele” din interior!
تنبيه! قم بقراءة "التحذيرات" الموجودة بعناية!

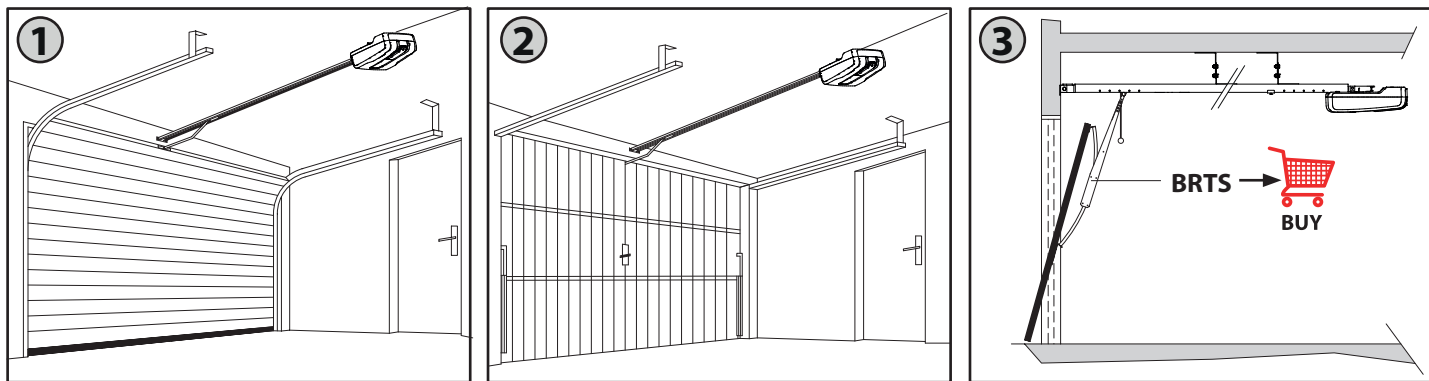

GENERALITÀ

Il sistema **BOTTICELLI SMART BT A 850-1250** è adatto a motorizzare porte sezionali (Fig. 1), porte basculanti debordanti a molle a totale rientranza (Fig. 2) e porte basculanti a contrappesi mediante un apposito braccio di traino (Fig. 3). L'altezza massima della porta basculante non deve superare i 3 metri. L'installazione di facile esecuzione, permette un rapido montaggio senza alcuna modifica alla porta. Il blocco in chiusura è mantenuto dal motoriduttore irreversibile.

GENERAL OUTLINE

The **BOTTICELLI SMART BT A 850-1250** system is suitable for motorising sectional doors (fig. 1), protruding fully retracting spring-operated overhead doors (fig. 2) and counterweight overhead doors provided with an appropriate towing arm (fig. 3). The overhead door must not be higher than 3 metres. Its easy installation allows fast fitting without needing the door to be modified. The irreversible gearmotor keeps the door locked in the closing position.

GENERALITES

Le système **BOTTICELLI SMART BT A 850-1250** est indiqué pour motoriser des portes multi-lames (fig. 1), des portes de garage débordantes à ressorts complètement escamotables (fig. 2) et des portes de garage à contrepoids, au moyen d'un bras d'entraînement spécial (fig. 3). La hauteur maximale de la porte basculante ne doit pas dépasser 3 mètres. L'installation, très facile à effectuer, permet un montage rapide sans aucune modification de la porte. Le blocage en fermeture est maintenu par le motoréducteur irréversible.

ÜBERSICHT

BOTTICELLI SMART BT A 850-1250 eignet sich mit seinem speziellen Zugarm (Abb. 1) zur Motorisierung von Sektionaltoren (Abb. 2), überstehenden Feder-Schwingtoren mit Volleinzug (Abb. 3) und von Gegengewichts-Schwingtoren. Die Maximalhöhe des Schwingtores darf 3 Meter nicht übersteigen. Die einfach durchzuführende Installation besteht aus einer schnellen Montage ohne Änderung des Tores.

DATOS GENERALES

El sistema **BOTTICELLI SMART BT A 850-1250** es adecuado para motorizar puertas seccionales (Fig. 1), puertas basculantes desbordantes, completamente retráctiles, de muelles (Fig. 2) y puertas basculantes de contrapesos, mediante un brazo de arrastre especial (Fig. 3). La altura máxima de la puerta basculante no debe superar los 3 metros. La instalación, de fácil ejecución, permite un rápido montaje sin necesidad de modificar la puerta. El bloqueo de cierre es mantenido por el motorreductor irreversible.

ALGEMEENHEDEN

Het systeem **BOTTICELLI SMART BT A 850-1250** is geschikt om sectiedeuren (fig.1), volledig inspringende overlappende klapdeuren met veer (fig.2) en klapdeuren met tegenwichten middels een trekarm te motoriseren (fig.3). De maximum hoogte van de klapdeur mag de 3 meters niet overschrijden. de installatie kan gemakkelijk worden uitgevoerd, en staat een snelle montage toe zonder enige wijziging aan de deur. De blokkering in sluiting wordt bekomen door de onomkeerbare reductiemotor.

GENERALIDADES

O sistema **BOTTICELLI SMART BT A 850-1250** é apropriado para motorizar portas seccionais (fig.1), portas basculantes que se recolhem completamente (fig.2) e portas basculantes de contrapesos por meio de um especial braço de avançamento (fig.3). A altura máxima da porta basculante não deve superar os 3 metros. A instalação é de fácil execução e permite uma montagem rápida, sem que seja necessário efectuar nenhuma modificação na porta. O bloqueio no fecho é mantido pelo motorreductor irreversível.

GENERALITÀ

Το σύστημα **BOTTICELLI SMART BT A 850-1250** είναι κατάλληλο για την κίνηση πολύσπαστων θυρών οροφής (εικ. 1), μονοκόμματων θυρών οροφής με ελατήρια πλήρους απόσυρσης (εικ. 2) και ανατρεπόμενων θυρών με αντίβαρα μέσω ειδικού βραχίονα μετακίνησης (εικ. 3). Το μέγιστο ύψος της μονοκόμματης πόρτας οροφής δεν πρέπει να υπερβαίνει τα 3 μέτρα. Η απλή εγκατάσταση επιτρέπει τη γρήγορη τοποθέτηση χωρίς καμία τροποποίηση στην πόρτα. Η ασφάλιση σε κλειστή θέση διατηρείται από τον ηλεκτρομειωτήρα μιας κατεύθυνσης.

UWAGI OGÓLNE

System **BOTTICELLI SMART BT A 850-1250** nadaje się do napędu bram sekcyjnych (rys.1), bram uchylnych wystających wykorzystujących sprężyny całkowicie składanych (rys.2) oraz bram uchylnych z przeciwwagą i ze specjalnym ramieniem ciągnącym (rys.3). Maksymalna wysokość bramy uchylniej nie może przekraczać 3 metrów. Łatwość instalacji pozwala na jej szybkie wykonanie bez konieczności modyfikacji w drzwiach. Blokada w pozycji zamkniętej jest utrzymywana przez nieodwracalny motoreduktor.

GENERAL OUTLINE

The **BOTTICELLI SMART BT A 850-1250** system is suitable for motorising sectional doors (fig. 1), protruding fully retracting spring-operated overhead doors (fig. 2) and counterweight overhead doors provided with an appropriate towing arm (fig. 3). The overhead door must not be higher than 3 metres. Its easy installation allows fast fitting without needing the door to be modified. The irreversible gearmotor keeps the door locked in the closing position.

ОБЩАЯ ИНФОРМАЦИЯ

Привод «**BOTTICELLI SMART BT A 850-1250**» предназначен для автоматизации секционных (Fig.1), подъемно-поворотных ворот (Fig.2) а также ворот с противовесом (Fig.3). Максимальная высота проема не должна превышать 3 метра. Установка привода выполняется легко и быстро, монтаж не требует изменений конструкции ворот. При закрытии ворота блокируются нереверсивным редукторным двигателем.

VŠEOBECNÉ ÚDAJE

Systém **BOTTICELLI SMART BT A 850-1250** je vhodný k motorovému pohonu sekcíh vrat (obr. 1), výkyvných vrat s pružinovým systémem a úplným zasouváním (obr. 2) a výkyvných vrat s protizávažím s vlastním tažným ramenem (obr. 3). Maximální výška výkyvných vrat nesmí překročit 3 metry. Instalace je snadná a umožňuje rychlou montáž bez úprav vrat. Vrata jsou v zavřeném poloze zajištěna nevrátným redukčním motorem.

OPĆE SMJERNICE

Sustav **BOTTICELLI SMART BT A 850-1250** prikladan je za motorizaciju sekcijkih vrata (sl. 1), izbočena potpuno uvlačna stropna vrata s oprugom (sl. 2) i stropna vrata s protutegetom koja su opremljena odgovarajućim vućnim krakom (sl. 3). Stropna vrata ne smiju biti viša od 3 metra. Jednostavno se ugrađuje, zbog čega se brzo prilagođava i nije potrebno mijenjati vrata. Nepovratni motor sa zupčastim remenom drži vrata zaključana u zatvorenom položaju.

SCHEMĂ GENERALĂ

Sistemul **BOTTICELLI SMART BT A 850-1250** este adecvat pentru uși sectionale motorizate (fig. 1), care ies complet prin retragerea ușilor rulante acționate cu arc (fig. 2) și reprezentă o contrapondere a ușilor rulante furnizate cu un braț de tragere corespunzător (fig. 3). Ușa rulantă nu trebuie să fie mai înaltă de 3 metri. Instalarea sa ușoară permite montarea rapidă fără a fi necesară modificarea ușii. Motoreductorul ireversibil ține ușa blocată în poziția de închidere.

التخطيط العام

يعتبر نظام **BOTTICELLI SMART BT A 850-1250** مناسباً لتشغيل الأبواب المقطعية بمحركات (الشكل 1)، والأبواب البارزة التي تتراجع بالكامل عن الأبواب العلوية التي تعمل بالزنبرك (الشكل 2) والأبواب العلوية الموازنة بالنقل والمزودة بذراع سحب مناسبة (الشكل 3). يجب ألا يزيد ارتفاع الباب العلوي عن 3 أمتار. يتيح تركيبه السهل عملية التثبيت بسرعة من دون الحاجة إلى تعديل الباب. يحافظ محرك التروس غير القابل للانعكاس على الباب مومناً في وضع الإغلاق.

COMPOSIZIONE DEL KIT - KIT COMPOSITION - COMPOSITION DU KIT - ZUSAMMENSETZUNG DES BAUSATZES
 COMPOSICIÓN DEL KIT- SAMENSTELLING VAN DE KIT - COMPOZIÇÃO DO KIT - ΣΥΝΘΕΣΗ ΤΟΥ ΚΙΤ - SKŁAD ZESTAWU
 ПРОВЕРЬТЕ ПОЛОЖЕНИЕ КОМПЛЕКТА - SLOŽENÍ SADY - KİT İÇERİĞİ - SASTAV KOMPLETA - COMPOZIȚIA KITULUI

تركيب العدة

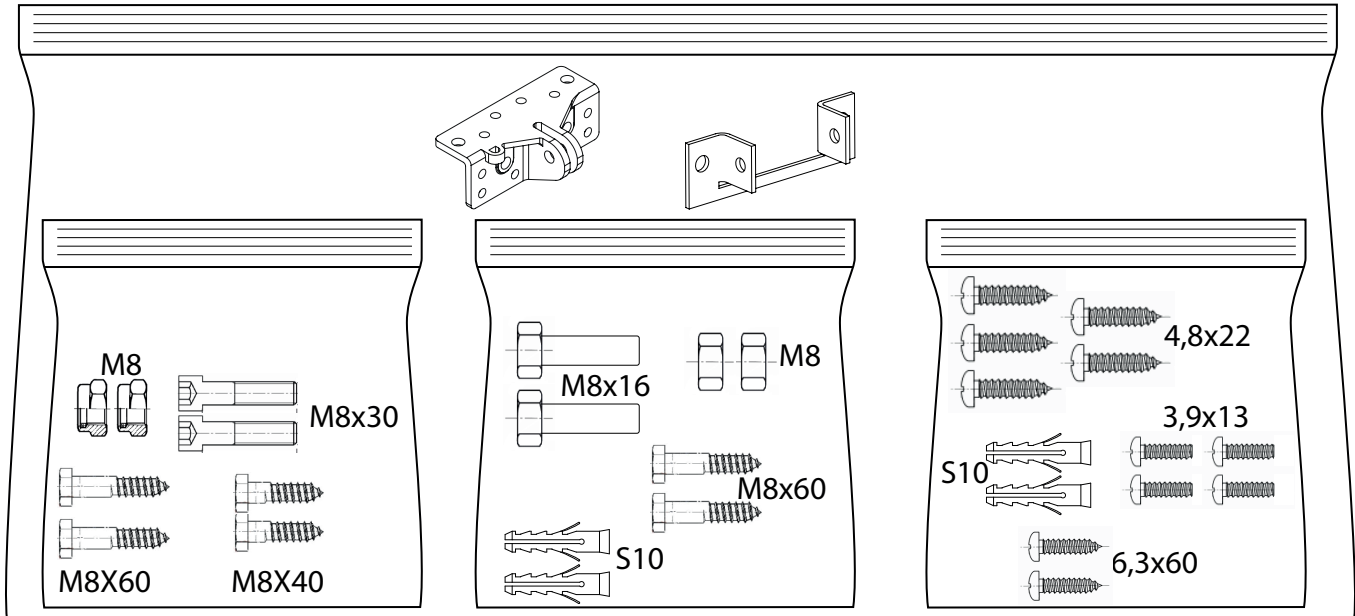
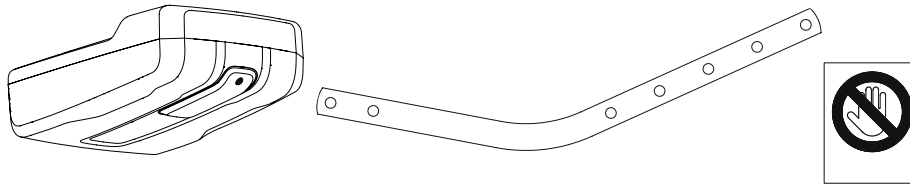

ATTREZZATURE - EQUIPMENT - OUTILS - AUSRÜSTUNG-EQUIPOS - UITRUSTING - EQUIPAMENTOS - ΕΞΟΠΛΙΣΜΟΣ - NARZĘDZIA - ОБОРУДОВАНИЕ - VYBAVENÍ - ΕΚΪΡΜΑΝ - OPREMA - ECHIPAMENT - المعدة

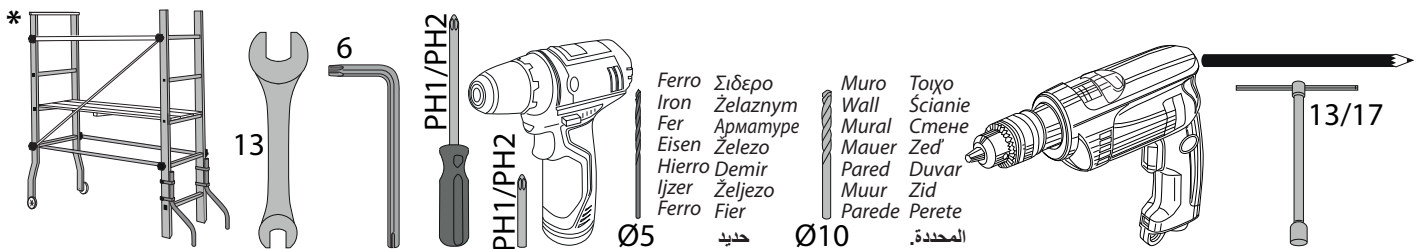

*

Per installazioni che richiedano che l'operatore operi ad altezze superiori ai 2 metri rispetto al piano sottostante, è obbligatorio l'utilizzo di attrezzature con livelli di sicurezza maggiori quali ad esempio ponteggi o trabatelli. Per attività extra-Italia verificare preventivamente la specifica normativa locale.

For installations that require the operator to operate at heights greater than 2 meters above the floor level, it is mandatory to use equipment with higher safety levels such as scaffolding or rolling towers. For activities outside Italy, check the specific local legislation in advance.

Pour les installations qui exigent que l'opérateur travaille à des hauteurs supérieures à 2 mètres par rapport au plancher, utiliser impérativement des équipements avec des niveaux de sécurité supérieurs tels qu'échafaudages ou chevalets. Pour les activités à l'étranger, consulter à l'avance les réglementations locales spécifiques.

Für Installationen, bei denen in Höhen von über 2 Meter über dem darunterliegenden Boden gearbeitet werden muss, müssen Ausrüstungen mit erhöhtem Sicherheitsniveau verwendet werden, wie zum Beispiel Maurerarbeitsbühnen oder fahrbare Gerüste. Überprüfen Sie bei Arbeiten außerhalb Italiens vorher die entsprechenden örtlichen Bestimmungen.

Cuando el operador debe trabajar a más de 2 metros del plano inferior, debe obligatoriamente utilizar equipos con mayores niveles de seguridad, como por ejemplo andamios y caballetes. Para actividades fuera del territorio italiano, consultar previamente las normas locales.

Voor installaties waarbij de operator op een hoogte van meer dan 2 meter boven het onderstaande niveau moet werken, is het verplicht uitrustingen te gebruiken met hogere beveiligingsniveaus, zoals ladders of steigers. Voor activiteiten buiten Italië, moet men vooraf de specifieke lokale normen controleren.

Para instalações que precisem que o operador trabalhe em alturas acima de 2 metros em relação ao plano inferior, é obrigatório o uso de equipamentos com níveis de segurança maiores como andamios ou tabladós. Para atividades fora da Itália, verifique anteriormente a norma específica local.

Για εγκαταστάσεις που απαιτούν ο χειριστής να ενεργεί σε ύψη μεγαλύτερη από 2 μέτρα σε σύγκριση με τον κάτω όροφο, είναι υποχρεωτική η χρήση εξοπλισμού με υψηλότερα επίπεδα ασφαλείας, όπως σκαλωσιές. Για δραστηριότητες εκτός Ιταλίας, να ελεγχετε πάντα τον σχετικό τοπικό κανονισμό.

w instalacjach, które wymagają pracy operatora na wysokości większej niż 2 metry od podłoża, obowiązkowo należy stosować sprzęt o zwiększonym poziomie bezpieczeństwa, taki jak np. rusztowanie lub rusztowania jezdne. Odnosnie działań prowadzonych poza terenem Włoch należy wcześniej sprawdzić przepisy obowiązujące w danym miejscu.

Для установок, эксплуатация которых предполагает, что оператор работает на высоте более 2 метров от находящегося под ним покрытия, необходимо использовать средства, обеспечивающие более высокий уровень безопасности, такие как мостки или передвижные платформы. Перед выполнением работ за пределами Италии следует предварительно ознакомиться с требованиями национального законодательства.

U zařizení, která vyžadují, aby provozovatel pracoval ve výškách více než 2 metry nad podlahou, je povinné používat vybavení s větším zabezpečením, jako je lešení nebo pracovní plošina. Pro činnosti mimo Itálii ověřte nejprve danou místní legislativu.

Operatörün aşağıdaki zemine göre 2 metreden daha yüksek seviyelerde çalışmasını gerektiren kurulumlar için, iskele veya köprüler gibi daha yüksek güvenlik seviyelerine sahip ekipmanların kullanılması zorunludur. İtalya dışındaki aktiviteler için, öncelikle yerel mevzuatı kontrol edin.

Za ugradnju za koju rukovatelj mora raditi na visinama većima od 2 metra iznad razine poda obvezno valja upotrebljavati opremu više razine sigurnosti kao što su skele ili tornjevi na kotačima. Za radove izvan Italije unaprijed provjerite specifične lokalne zakone.

Pentru instalațiile care necesită ca operatorul să opereze la înălțimi de peste 2 metri deasupra nivelului solului, este obligatoriu să se utilizeze echipamente cu niveluri de siguranță mai mari, precum eșafodaj sau turnuri rulante. Pentru activități în afara Italiei, consultați în prealabil legislația locală specifică.

بالنسبة إلى عمليات التركيب التي تتطلب من المشغل العمل على ارتفاعات تزيد عن 2 متر فوق مستوى الأرض، يلزم استخدام معدات ذات مستويات أمان أعلى، مثل السقالات أو الأبراج المتحركة. بالنسبة إلى الأنشطة خارج إيطاليا، تحقق مسبقاً من التشريعات المحلية المحددة.

A **Installazione motore con soffitto STANDARD**
Motor installation on STANDARD ceiling
Installation moteur sur plafond STANDARD
Installation Motor mit STANDARD-Abdeckung
Instalación del motor con techo ESTÁNDAR
Instalatie motor met STANDAARD plafond
Instalação do motor com teto PADRÃO
Εγκατάσταση κινητήρα με ΤΥΠΙΚΗ οροφή
A Instalowanie silnika z sufitem STANDARDOWYM
Установка двигателя на потолке СТАНДАРТНОЙ ВЫСОТЫ
Instalace motoru se STANDARDNÍM stropem
STANDART tavanlı motor kurulumu
Ugradnja motora na STANRADNI strop
Instalarea motorului pe tavan STANDARD
تركيب المحرك على سقف قياسي

Installazione motore con soffitto PIU' ALTO (prolunga)
Motor installation on HIGHER ceiling (with extension)
Installation moteur sur plafond avec hauteur SUPERIEURE (avec rallonge)
Installation Motor mit HOHERER Abdeckung (Verlängerung)
Instalación del motor con techo MÁS ALTO (alargador)
Instalatie motor met HOGERE plafond (verlengstuk)
Instalação do motor com teto MAIS ALTO (prolongamento)
Εγκατάσταση κινητήρα με ΠΙΟ ΥΨΗΛΗ οροφή (προέκταση)
Instalowanie silnika z sufitem WYŻSZYM (przedłużacz)-Установка
двигателя на высоком потолке (УДЛИНИТЕЛЬ)
Instalace motoru s VYŠŠÍM stropem (prodloužení)
DAHA YÜKSEK (uzatılmış) tavanlı motor kurulumu
Ugradnja motora na VIŠI strop (s produžetkom)
Instalarea m otorului pe tavan MAI ÎNALT (cu extensie)
تركيب المحرك على سقف مرتفع (مع حبل تمديد)

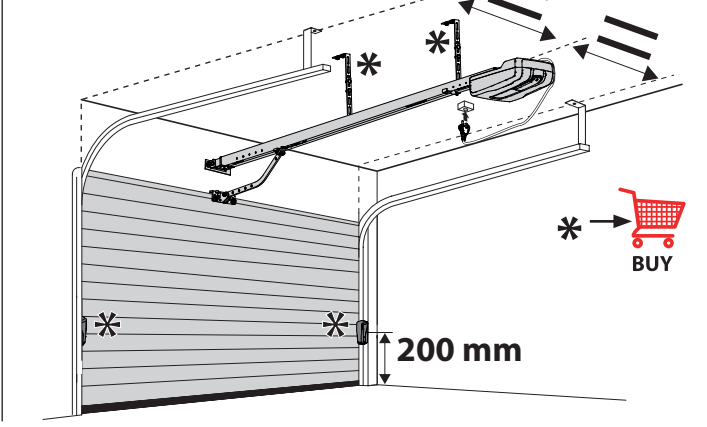
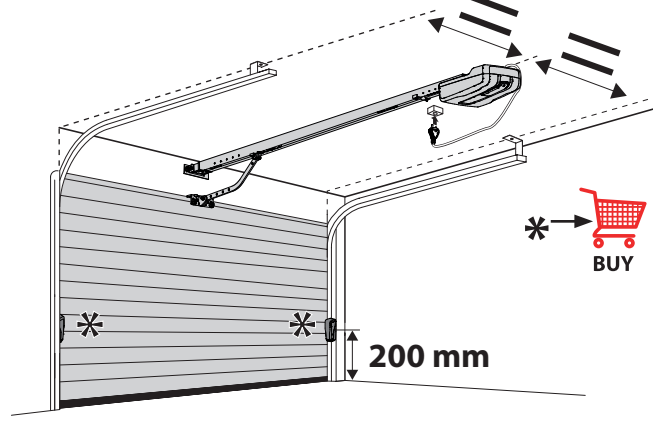

BILANCIARE IL SEZIONALE! Balance the sectional door! Équilibrer la section ! Die Motorgewichte ausgleichen! ¡Equilibrar el seccional!
Breng de sectionaaldeur in evenwicht! Equilibre a seção! Εξισορροπήστε το τμήμα! Wyważyc segment!
Сбалансируйте секцию! Выvažte sekční vrata! Bölümü dengeleyin! Equilibre a seção! Εξισορροπήστε το τμήμα!
Wyważyc segment! Сбалансируйте секцию! Выvažte sekční vrata! Bölümü dengeleyin! Upravnotežite sekciju! Balansați ușa secționă!
موازنة الباب المقطعي!

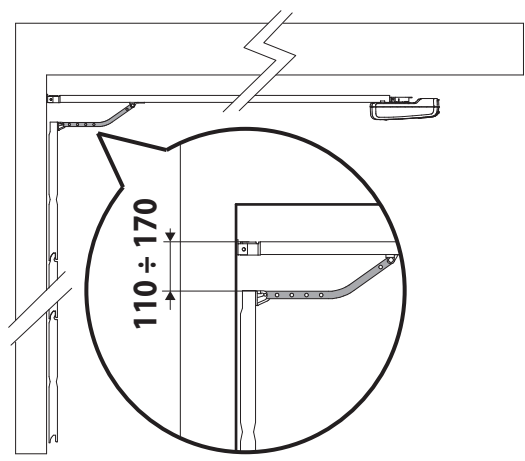

Si consiglia di fissare l'operatore in maniera tale da poter tenere il ramo anteriore della leva il più possibile orizzontale (vedere figura), fermo restando che andrà verificato, da parte dell'installatore, il rispetto della normativa riguardante gli impatti.

It is suggested that the operator be set so that the front branch of the lever is as horizontal as possible (see figure), considering in any case that the installer must verify that the regulation concerning impacts must be complied with.

Il est recommandé de fixer l'opérateur de manière à pouvoir maintenir la branche avant du levier dans une position la plus horizontale que possible (voir figure), étant entendu que l'installateur vérifiera le respect de la norme concernant les impacts.

Es wird empfohlen den Bediener in einer solchen Weise zu sichern, dass der vordere Teil des Hebels so horizontal wie möglich (siehe Abbildung) gehalten wird. Dabei bleibt durch den Installateur zu prüfen, dass die Rechtsvorschriften bezüglich der Anlagen eingehalten werden.

Se sugiere fijar el operador de modo que se pueda mantener el tramo delantero de la palanca lo más horizontal que sea posible (ver la figura), sin perjuicio de que el instalador deberá controlar que cumpla con la normativa sobre los impactos.

Er wordt aanbevolen om de operator zo te bevestigen dat de voorste arm van de hendel zo horizontaal mogelijk kan worden gehouden (zie afbeelding), op voorwaarde dat de installateur controleert dat de wetgeving met betrekking tot de impact wordt nageleefd.

Se sugerează ca operatorul să fie așezat în așa fel încât brațul din față al manetei să fie cât se poate de orizontal (consultați figura), considerând în orice caz că instalatorul trebuie să verifice că se respectă reglementarea privind impactul.

É aconselhável posicionar o operador de forma a manter o ramo dianteiro da alavanca o mais horizontal possível (ver figura), sem prejuízo de que será verificada, pelo instalador, a conformidade com a normativa relativa aos impactos.

Συνιστάται η στερέωση του χειριστή κατά τέτοιο τρόπο, ώστε να μπορεί ο εμπρόσθιος κλάδος του μοχλού να διατηρείται όσο το δυνατόν πιο οριζόντια (βλ. Εικόνα), υπό τον όρο ότι ο εγκαταστάτης πρέπει να επαληθεύσει ότι τηρήθηκε η νομοθεσία σχετικά με τις επιπτώσεις.

Zaleca się zamocowanie napędu w taki sposób, aby przednia część dźwigni znajdowała się jak najbardziej poziomo (patrz rysunek), przy założeniu, że instalator musi sprawdzić zgodność z przepisami dotyczącymi uderzeń.

Рекомендуется установить оператора таким образом, чтобы передняя часть рычага была максимально горизонтальной (см.рисунок), при условии проверки монтажником соблюдения норматива ударного воздействия.

Doporučujeme operátor upevniť tak, aby prední rameno páky drželo čo najviac v horizontálnej poloze (viz obrázek), za predpokladu, že instalační technik zkontroluje, zda byly dodrženy předpisy týkající se nárazů.

Predlažemo da rukovatelj stane tako da je prednji krak poluge što vodoravniji (vidi sliku) imajući svakako na umu da instalater mora provjeriti da se poštuju propisi u vezi s udarcima.

Operatör kolun ön kısmını olabildiğince yatay (bakınız şekil) bir şekilde sabit tutmalıdır, montaj teknisyeni ise durur konumdayken tesisatlar ile ilgili standartlara uygun olduğunu kontrol edecektir.

يُوصى بضبط المشغل بحيث يكون الفرع الأمامي للرافعة أفقياً قدر الإمكان (انظر الشكل)، مع الأخذ في الاعتبار في أي حال أنه يجب على أداة التركيب التحقق من أنه يجب الامتثال للوائح المتعلقة بالتأثيرات.



- 1 CORRETTO FISSAGGIO DEL BINARIO A SECONDA DELL'ALTEZZA DELLA PORTA DAL SOFFITTO**
CORRECT RAIL FIXING, ACCORDING TO THE DOOR'S HEIGHT FROM THE CEILING
FIXATION CORRECTE DU RAIL SELON LA HAUTEUR DE LA PORTE À PARTIR DU PLAFOND
RICHTIGE SCHIENENBEFESTIGUNG GEMÄSS DER HÖHE DER TÜR VON DER DECKE
FIJACIÓN CORRECTA DEL RIEL SEGÚN LA ALTURA DE LA PUERTA RESPECTO AL TECHO
CORRECTE BEVESTIGING VAN DE RAIL AFHANKELIJK VAN DE HOOGTE VAN DE DEUR TOT HET PLAFOND
FIXAÇÃO CORRETA DO TRILHO DE ACORDO COM A ALTURA DA PORTA A PARTIR DO TETO
ΣΩΣΤΗ ΣΤΕΡΕΩΣΗ ΡΑΓΑΣ ΑΝΑΛΟΓΑ ΜΕ ΤΟ ΥΨΟΣ ΤΗΣ ΠΟΡΤΑΣ ΑΠΟ ΤΗΝ ΟΡΟΦΗ
PRAWIDŁOWE MOCOWANIE SZYNY W ZALEŻNOŚCI OD WYSOKOŚCI BRAMY OD SUFITU
СООТВЕТСТВУЮЩЕЕ КРЕПЛЕНИЕ РЕЛЬСА В ЗАВИСИМОСТИ ОТ ВЫСОТЫ ВОРОТ ДО ПОТОЛКА
SPRÁVNÉ UPEVNĚNÍ KOLEJNICE PODLE VÝŠKY AOD STROPU
KAPININ TAVANDAN YÜKSEKLİĞİNE GÖRE DOĞRU RAY SABITLEMESİ
ISPRAVNO PRIČVRŠČENJE VODILICE U SKLADU S VISINOM VRATA OD STROPA
CORECTAȚI FIXAREA ȘINEI, ÎN CONFORMITATE CU ÎNĂLȚIMEA UȘII DE LA TAVAN
تعديل القضيب على الطول الصحيح، وفقاً لارتفاع الباب من السقف

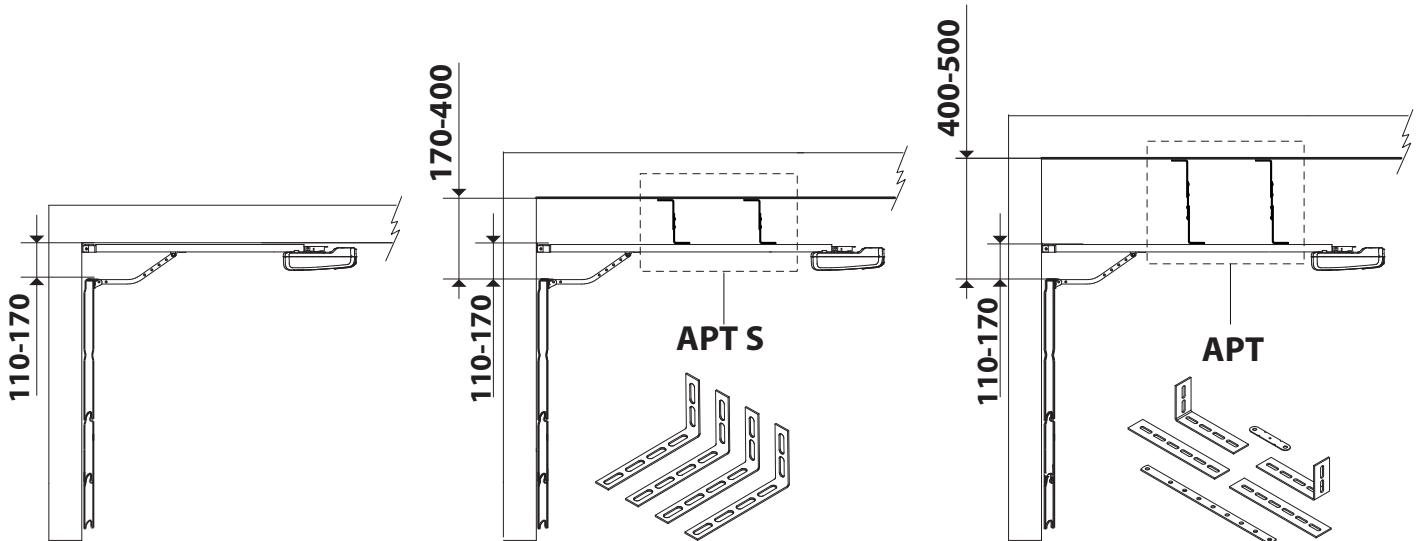

- 2 CORRETTO FISSAGGIO DEL BINARIO IN CASO DI ARCHITRAVE SOPRA LA PORTA** *se non è possibile appoggiare il binario alla parete del sezionale:*
CORRECT RAIL FIXING IF THERE IS A LINTEAU ABOVE THE DOOR *if it is not possible, place the rail on the sectional wall:*
FIXATION CORRECTE DU RAIL EN CAS DE LINTEAU AU *s'il n'est pas possible de poser le rail sur la paroi de section :*
DESSUS DE LA PORTE-RICHTIGE SCHIENENBEFESTIGUNG BEI TRAGBALKEN ÜBER DER TÜR *wenn es nicht möglich ist, die Schiene auf der Trennwand abzustützen:*
FIJACIÓN CORRECTA DEL CARRIL EN CASO DE DINTEL EN LA PARTE SUPERIOR DE LA PUERTA *si no es posible apoyar el riel a la pared del sectional:*
CORRECTE BEVESTIGING VAN DE RAIL IN GEVAL VAN ARCHITRAAF BOVEN DE DEUR *het is niet mogelijk om de rail op de wand van de sectionale poort te leggen:*
FIXAÇÃO CORRETA DO TRILHO EM CASO DE ARQUITRAVE SOBRE A PORTA *Se não for possível apoiar o trilho na parede da secção:*
ΣΩΣΤΗ ΣΤΕΡΕΩΣΗ ΤΗΣ ΡΑΓΑΣ ΣΕ ΠΕΡΙΠΤΩΣΗ ΥΠΑΡΞΗΣ ΤΡΑΒΕΡΣΑΣ (ΠΡΕΚΙ) ΠΑΝΩ ΑΠΟ ΤΗΝ ΠΟΡΤΑ *Αν δεν μπορεί να στηριχτεί η ράγα στο τοίχωμα της οπιστής:*
PRAWIDŁOWE MOCOWANIE SZYNY W PRZYPADKU NADPROŻA NAD BRAMĄ *Jeżeli nie można dosunąć szyny do ściany bramy sekcyjnej:*
СООТВЕТСТВУЮЩЕЕ КРЕПЛЕНИЕ РЕЛЬСА В СЛУЧАЕ БАЛКИ НАД ВОРОТАМИ *Если невозможно разместить рельс на стенке секционных ворот:*
SPRÁVNÉ UPEVNĚNÍ KOLEJNICE V PŘÍPADĚ NADPRAŽÍ NAD DVERMI *Pokud není možné opřít kolej o stěnu profilu:*
KAPI ÜZERİNDE ARŞITRAV VARSA DOĞRU RAY SABITLEMESİ *Eğer ray duvarın üzerine yerleştirilemiyorsa:*
AKO SE IZNAD VRATA NALAZI NADVRATNIK, ISPRAVITE PRIČVRŠČENJE VODILICE *Ako to nije moguće, vodilicu postavite na sekcijski zid:*
CORECTAȚI FIXAREA ȘINEI DACĂ ESTE UN BUIANDRUG DEASUPRA UȘII *dacă nu este posibil, amplasați șina pe peretele secțional:*
تعديل القضيب على الطول الصحيح، في حال وجود عتبة فوق الباب إذا لم يكن ذلك ممكناً، فضع القضيب على الجدار المقطعي:

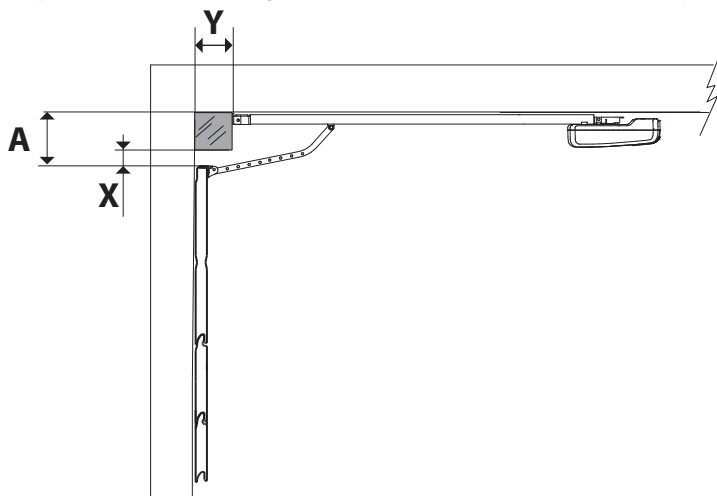

X	A	Y	* 186
>70	170-230	<300	186
>70	170-260	<400	266

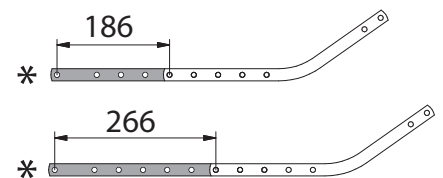

* La prolunga potrebbe ridurre la corsa utile del binario. The extension may decrease the rail's effective stroke.
 L'extension pourrait réduire la course utile du rail. Die Verlängerung könnte den nutzbaren Weg der Schiene reduzieren.
 La extensión podría reducir la carrera útil del riel. Het verlengstuk kan de nuttige slag van de rail beperken.
 A extensão poderia reduzir o curso útil do trilho. Η προέκταση μπορεί να μειώσει την ωφέλιμη διαδρομή της ράγας.
 Przedłużka może skrócić skok użyteczny szyny. Удлинитель может уменьшить полезный ход рельса.
 Prodloužení by mohlo omezit užitečnou dráhu kolejnice. Uzatma rayın kullanılabilir kursunu azaltabilir.
 Produzetak može smanjiti efektivan hod vodilice. Extensia poate reduce cursa efectivă a șinei.
 قد يقلل سلك التمديد من تأثير الضربة الفعالة على القضيب.

B DIMENSIONI - DIMENSIONS - DIMENSIONS - ABMESSUNGEN - DIMENSIONES - AFMETINGEN - DIMENSÕES - ΔΙΑΣΤΑΣΕΙΣ - WYMIARY
 ГАБАРИТЫ - ROZMĚRY - BOYUTLAR - DIMENZIJE - DIMENSIUNI - الأبعاد

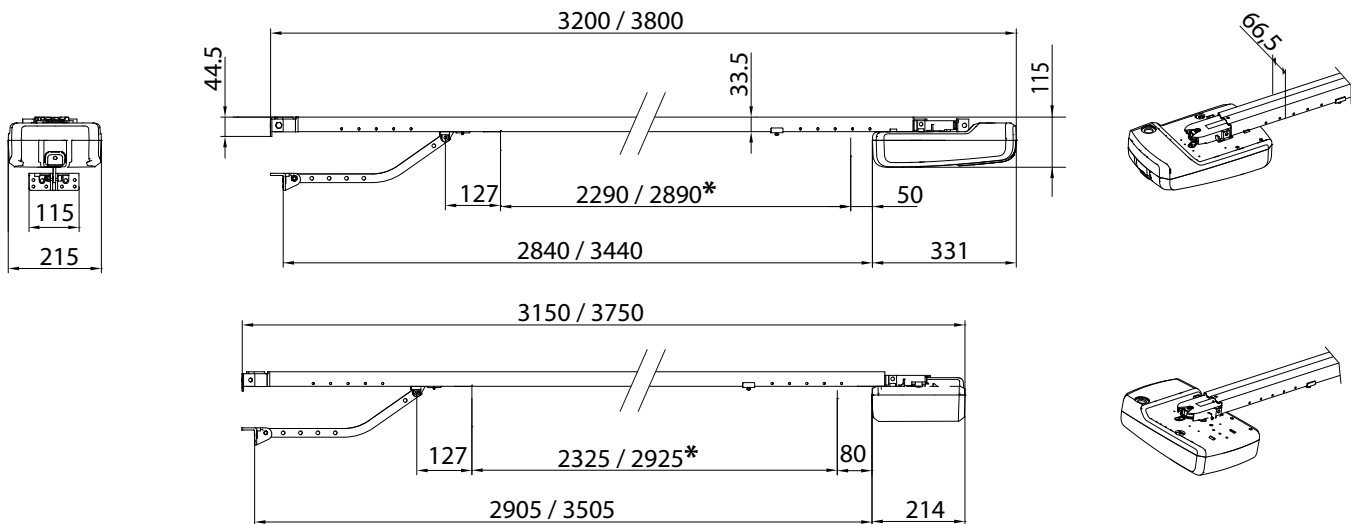

* corsa utile / usable travel / course utile / nutzhub / carrera útil / werkslag / Percorso utile / ΔΙΑΔΡΟΜΗ ωφέλιμη / CZAS ROBOCZEGO / ХОД полезный / ZDVIH užitečný / STROK Kullanılır / upotrebjljivi put / cursă utilizabilă

* ترحيل غير مستقر

C ASSEMBLAGGIO BINARIO - RAIL ASSEMBLY - ASSEMBLAGE RAIL - GLEISMONTAGE - ENSAMBLADO DEL RIEL - MONTAGE SPOOR - MONTAGEM DO TRILHO - ΣΥΝΑΡΜΟΛΟΓΗΣΗ ΓΡΑΜΜΗΣ - MONTAŻ SZYNY - СБОРКА РЕЛЬСОВОГО ПУТИ - SESTAVENÍ KOLEJNICE - RAY MONTAJI
 SKLOP VODILICE - ASAMBLARE ȘINĂ تجميع القضيب

Binario due pezzi
 Two piece rail
 Rail deux pièces
 Zweiteiliges Gleis
 Riel de dos piezas
 Spoor twee delen
 Trilho de duas peças
 Γραμμή δύο τμημάτων
 Szyna dwuczęściowa
 Двухсоставной рельс
 Dvoudílná kolejnice
 Iki parçalı ray
 Dvodijelna vodilica
 Șină din două piese

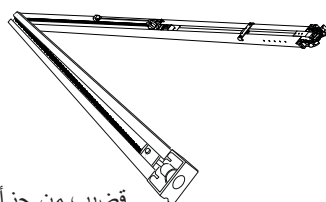

Catena, Chain, Chaîne
 Kette, Cadena, Ketting
 cadeia, Αλυσίδα, Łańcuch
 Цепь, Řetěz, Zincir
 Lanac, Lanț
 سلسلة



Binario unico
 Single rail
 RAIL unique
 Einteiliges Gleis
 Riel único, Enkel spoor
 Trilho único, Μονή γραμμή
 Szyna jednoczęściowa
 Цельный рельс
 Jediná kolejnice
 Tekli ray
 Jednostruka vodilica
 O singură șină

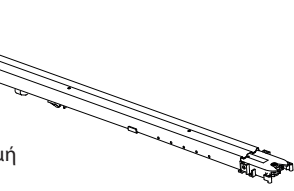

cinghia, belt, courroie
 Riemen, correa, riem,
 correia, ιμάντας, pasek,
 ремень, popruh, kayış
 Remen, curea,
 حزام

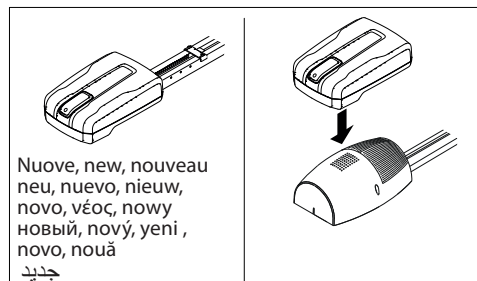
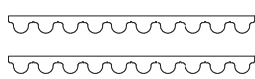

BOTTICELLI SMART BT A 850-1250

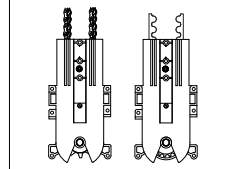

Nuove, new, nouveau
 neu, nuevo, nieuw,
 novo, νέος, nowy
 новий, nový, yeni,
 novo, nouă, جديد

BOTTICELLI SMART BT A 850

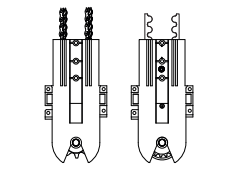

vecchie, old, anciens
 alt, viejo, oud,
 vecchie, old, anciens
 alt, viejo, oud,
 قديم, staro, veche

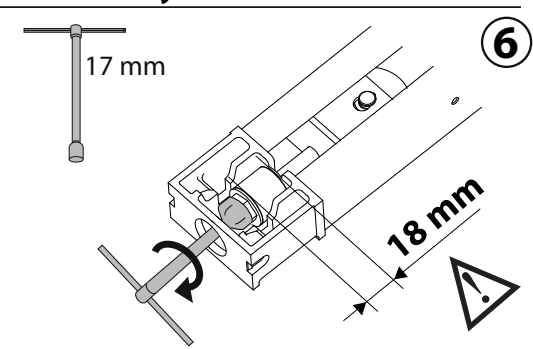
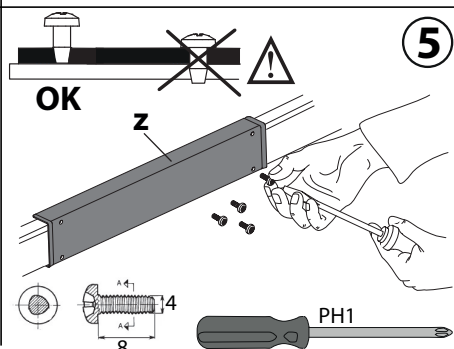
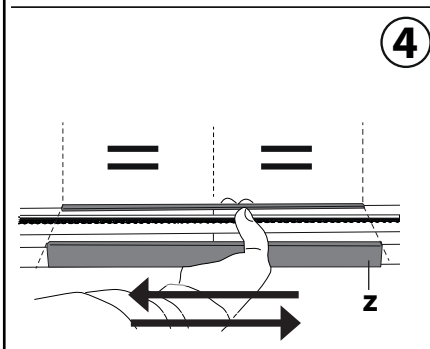
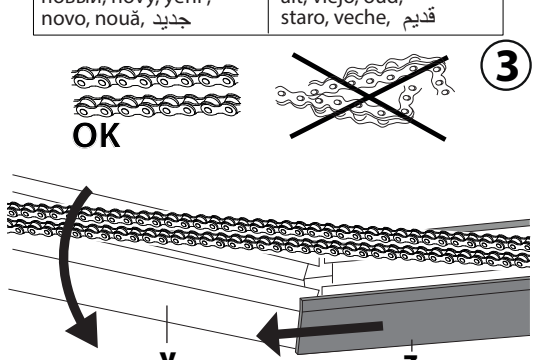
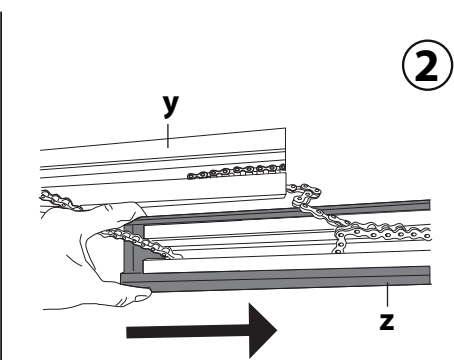
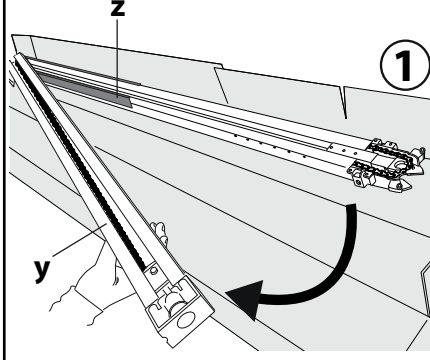

D FISSAGGIO STAFFA "PORTABINARIO" A SOFFITTO - FIXING OF THE CEILING "RAIL SUPPORT BRACKET" - FIXATION SUPPORT « PORTE-RAIL » DE PLAFOND - BEFESTIGUNGSBÜGEL „GLEISTRÄGER“ AN DER ABDECKUNG - FIJACIÓN DEL ESTRIBO "PORTA-RIEL" EN EL TECHO - BEVESTIGING BEUGEL "SPOORDRAGER" AAN PLAFOND - FIXAÇÃO DA HASTE "PORTA-TRILHO" NO TETO - ΣΤΕΡΕΩΣΗ ΕΛΑΣΜΑΤΟΣ "ΣΤΗΡΙΞΗΣ ΓΡΑΜΜΗΣ" ΣΤΗΝ ΟΡΟΦΗ - MOCOWANIE OBEJMY WSPORNIKOWEJ SZYNY NA SUFICIE - КРЕПЕЖ НЕСУЩЕГО КРОНШТЕЙНА РЕЛЬСА НА ПОТОЛКЕ - UPEVNĚNÍ "DRŽÁKU KOLEJNICE" NA STROP - "TAVANA MONTE EDİLEN" ASKI APARATLARININ SABİTLENMESİ - PRIČVRŠČENJE STROPNOG „NOSAČA VODILICE" - FIXAREA „CONSOLEI DE SUPORT A ȘINEI" DE PE TAVAN - تثبيت السقف "قوس دعم القضيب"

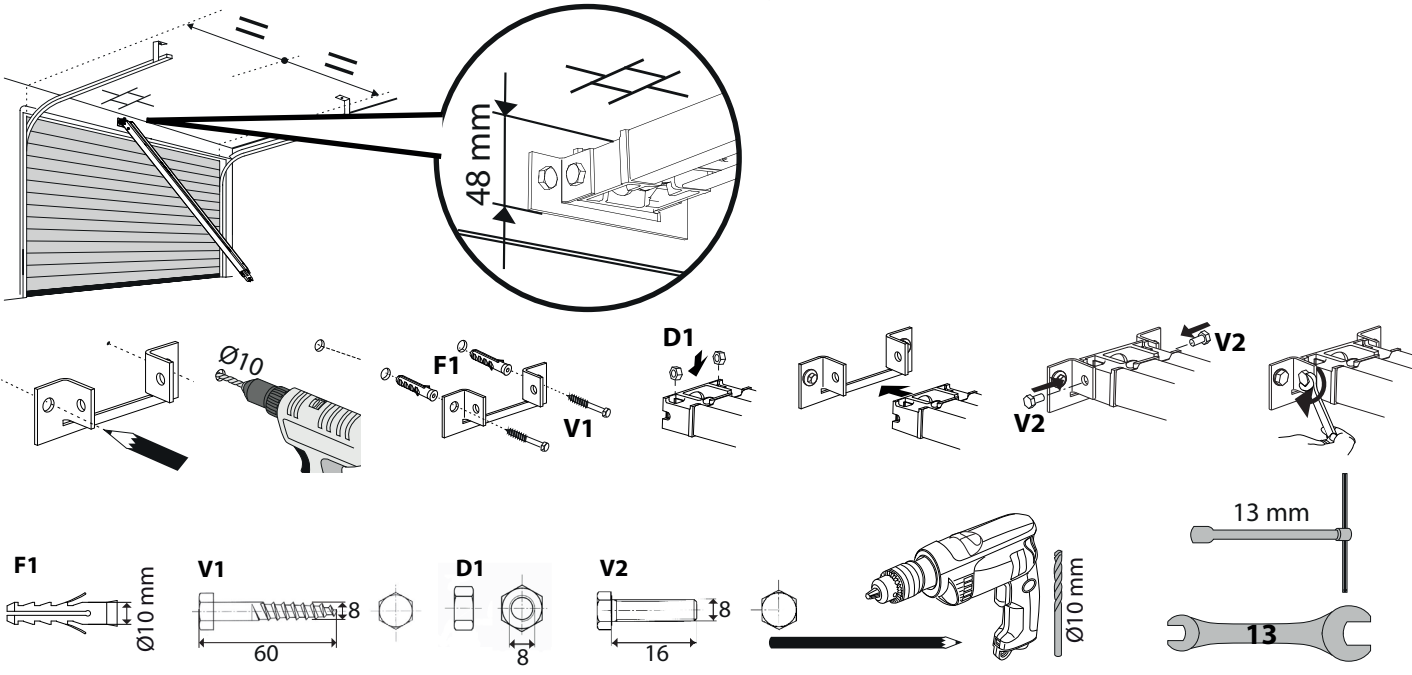

E1 FISSAGGIO BINARIO A SOFFITTO - ASSEMBLY OF TRACK HOLDING BRACKET ONTO THE WALL - FIXATION RAIL AU PLAFOND - BEFESTIGUNG GLEIS AN DER ABDECKUNG MIT BÜGELN - FIJACIÓN DEL RIEL EN EL TECHO CON ESTRIBOS - BEVESTIGING SPOOR AAN PLAFOND MET BEUGELS - FIXAÇÃO DO TRILHO NO TETO COM HASTES - ΣΤΕΡΕΩΣΗ ΓΡΑΜΜΗΣ ΣΤΗΝ ΟΡΟΦΗ ΜΕ ΕΛΑΣΜΑΤΑ - MOCOWANIE SZYNY NA SUFICIE - КРЕПЕЖ РЕЛЬСА НА ПОТОЛКЕ КРОНШТЕЙНАМИ - UPEVNĚNÍ KOLEJNICE NA STROP S DRŽÁKY - RAYLARIN TAVANA SABİTLENMESİ - SKLOP NOSAČA KOJI PRIDRŽAVA STAZU NA ZIDU - ASAMBLAREA CONSOLEI DE SPRIJIN A ȘINEI PE PERETE - تجميع كتيفة تثبيت المسار على الجدار

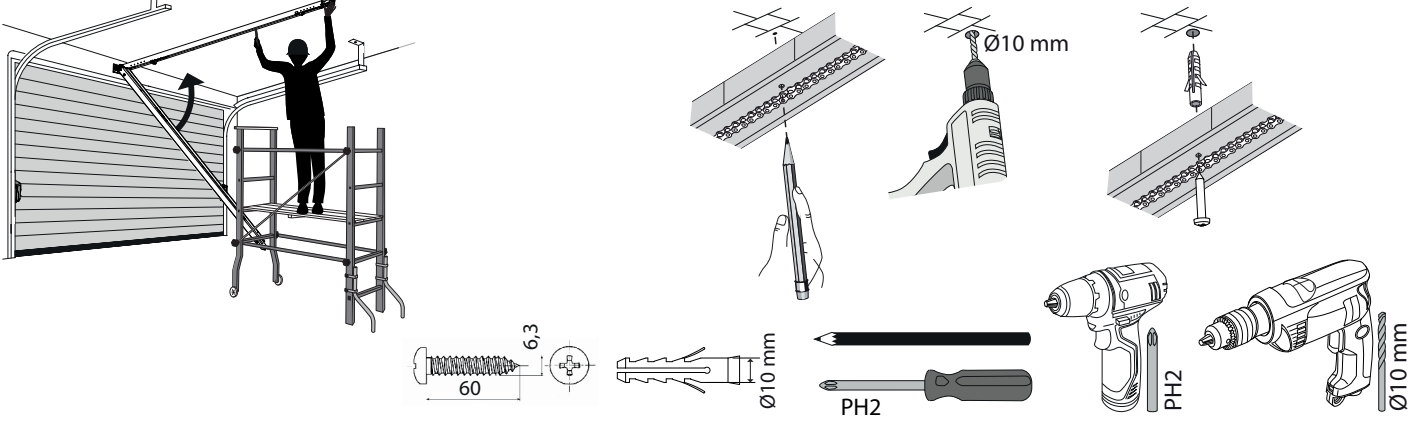

E2 FISSAGGIO BINARIO A SOFFITTO CON STAFFE - CEILING RAIL FIXING WITH BRACKETS - FIXATION RAIL DE PLAFOND AVEC SUPPORTS - BEFESTIGUNG GLEIS AN DER ABDECKUNG MIT BÜGELN - FIJACIÓN DEL RIEL EN TECHO CON ESTRIBOS - BEVESTIGING SPOOR AAN PLAFOND MET BEUGELS - FIXAÇÃO DO TRILHO NO TETO COM HASTES - ΣΤΕΡΕΩΣΗ ΓΡΑΜΜΗΣ ΣΤΗΝ ΟΡΟΦΗ ΜΕ ΕΛΑΣΜΑΤΑ - MOCOWANIE SZYNY NA SUFICIE ZA POMOCĄ OBEJMY - КРЕПЕЖ РЕЛЬСА НА ПОТОЛКЕ КРОНШТЕЙНАМИ - UPEVNĚNÍ KOLEJNICE NA STROP S DRŽÁKY - RAYLARIN TAVANA ASKI APARATLARININ SABİTLENMESİ - STROPNO PRIČVRŠČENJE VODILICE S NOSAČIMA - FIXAREA ȘINEI PE TAVAN CU CONSOLE - تثبيت قضبان السقف مع كتائف

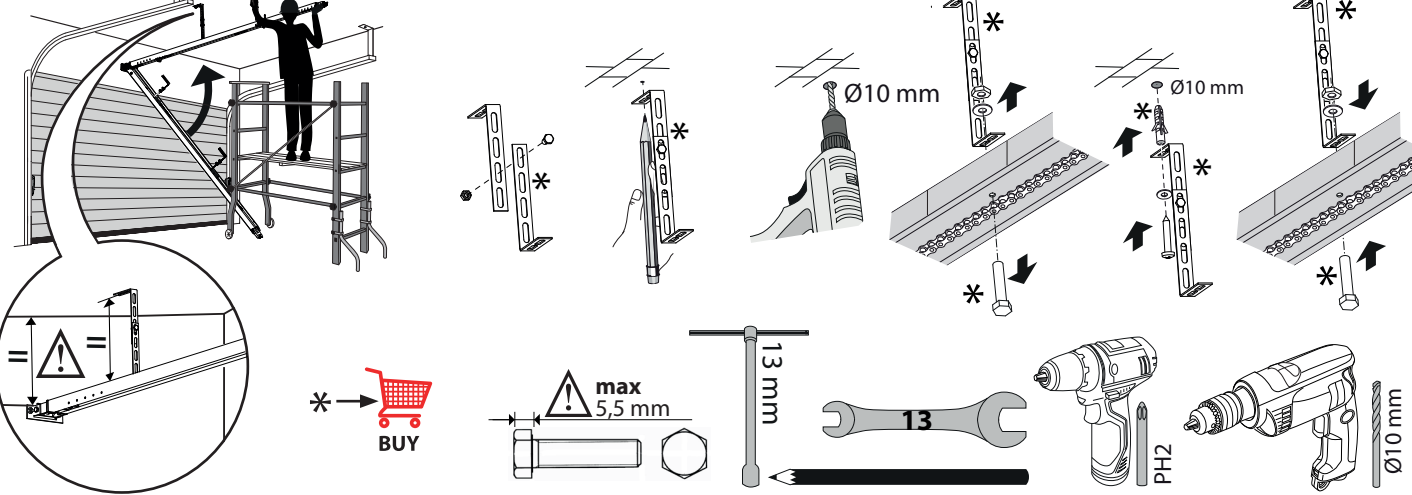

F ASSEMBLAGGIO BRACCIO TRAINO - ASSEMBLY OF TRACK ONTO THE TRACK HOLDING BRACKET - ASSEMBLAGE BRAS ENTRAÎNEMENT
 MONTAGE SCHLEPPARM - ENSAMBLADO DEL BRAZO DE ARRASTRE - MONTAGE SLEEPPARM - MONTAGEM DO TRAÇO DE TRACÇÃO -
 ΣΥΝΑΡΜΟΛΟΓΗΣΗ ΒΡΑΧΙΟΝΑ ΕΛΚΥΣΗΣ - MONTÁŽ RAMIENIA POCIĄGOWEGO - СБОРКА ПРОТИВОВЕЦА - SESTAVENÍ TAŽNÉHO RAMENE -
 ÇEKME KOLLARININ KURULUMU - SASTAVLJANJE STAZE NA NOSAČ STAZE - ASAMBLAREA ŞINEI PE CONSOLA DE SPRIJIN A ŞINEI
 تجميع المسار على كتيفة إمساك المسار

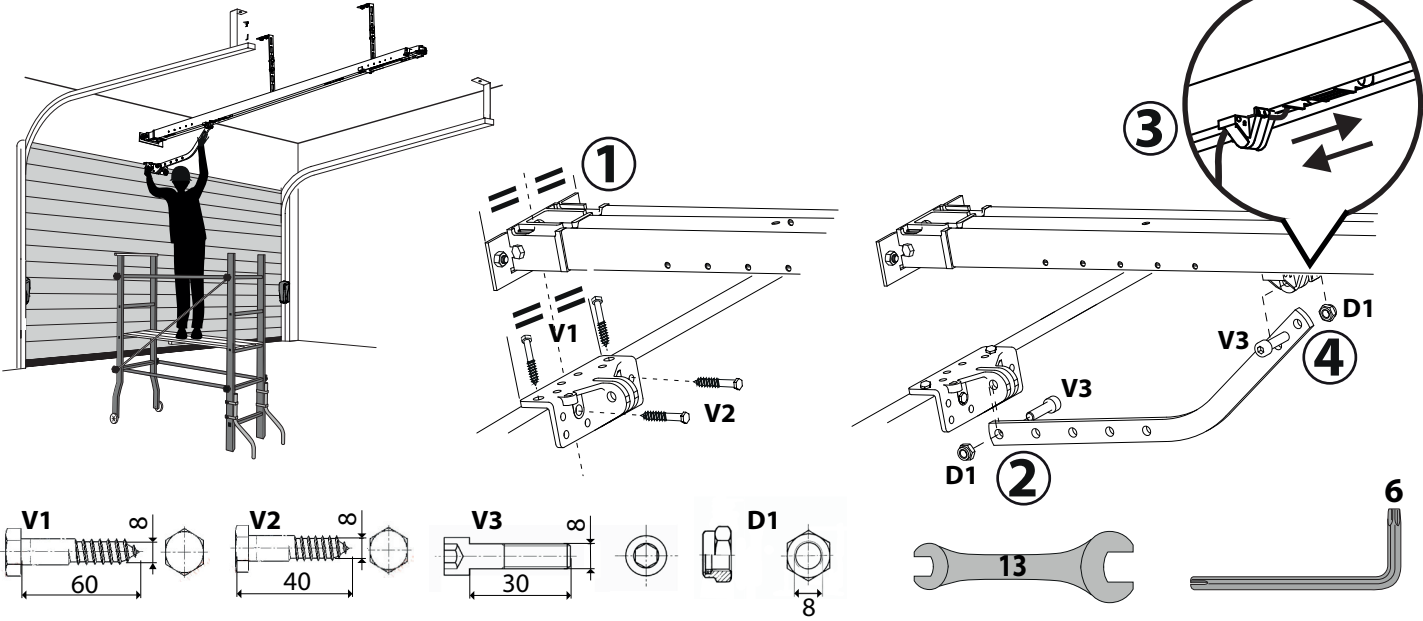

G MONTAGGIO TESTA A BINARIO - HEAD ASSEMBLY TO RAIL - MONTAGE TÊTE À RAIL - MONTAGE KOPF AN GLEIS
 MONTAJE DEL CABEZAL AL RIEL - MONTAGE KOP OP SPOOR - MONTAGEM DA CABEÇA NO TRILHO -
 ΣΥΝΑΡΜΟΛΟΓΗΣΗ ΚΕΦΑΛΗΣ ΣΤΗ ΓΡΑΜΜΗ - MONTÁŽ GŁOWICY NA SZYNIE - МОНТАЖ ГОЛОВКИ НА РЕЛЬСЕ -
 MONTÁŽ HLAVY KE KOLEJNICI - TAŞIYICI KAFANIN RAYA MONTAJI - MONTAŽA GLAVE NA VODILICU - ASAMBLAREA CAPULUI PE ŞINĂ -
 تجميع الرأس للقضيب

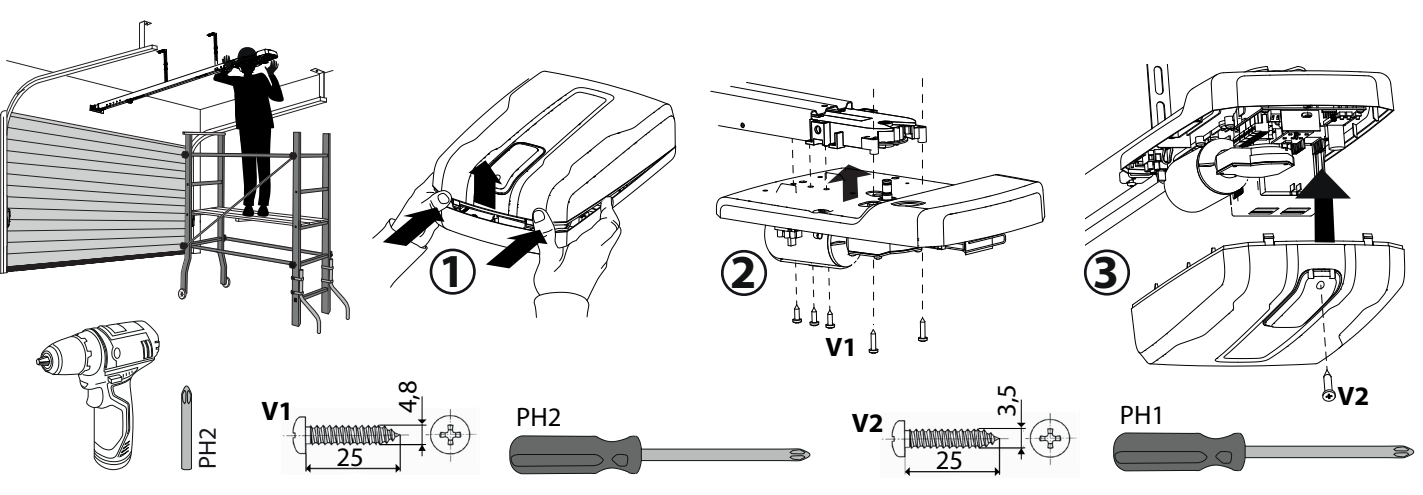

H MESSA IN FUNZIONE CON COPERCHIO CHIUSO - START UP WITH COVER CLOSED - MISE EN SERVICE AVEC COUVERCLE FERMÉ - INBETRIEBNAHME
 MIT GESCHLOSSENEM DECKEL - PUESTA EN FUNCIONAMIENTO CON TAPA CERRADA
 INBEDRIJSTELLING MET DEKSEL GESLOTEN - COLOCAÇÃO EM FUNCIONAMENTO COM COBERTURA FECHADA -
 ΘΕΣΗ ΣΕ ΛΕΙΤΟΥΡΓΙΑ ΜΕ ΤΟ ΚΑΠΑΚΙ ΚΛΕΙΣΤΟ - URUCHAMIANIE Z POKRYWĄ ZAMKNIĘTĄ - ЗАПУСК С ЗАКРЫТОЙ - UVEDENÍ DO PROVOZU S
 UZAVŘENÝM VÍKEM - KAPAK KARALIYIKEN ÇALIŞTIRIN - POKRETANJE SA ZATVORENIM POKLOPCEM - PORNIŢI CU CAPACUL ÎNCHIS -
 تشغيل والغطاء مغلق

* in dotazione con il binario - supplied with the rail - fourni avec le rail
 mit dem Gleis mitgeliefert - en dotación con el riel - meegeleverd met het spoor -
 fornecida com o trilho - παρέχεται με τη γραμμή - dołączona do szyny -
 поставляется с рельсом - dodává se spolu s kolejnicí - raylı ekipman -
 isporučeno s vodilicom - furnizat odată cu şina
 متوفر مع القضيب

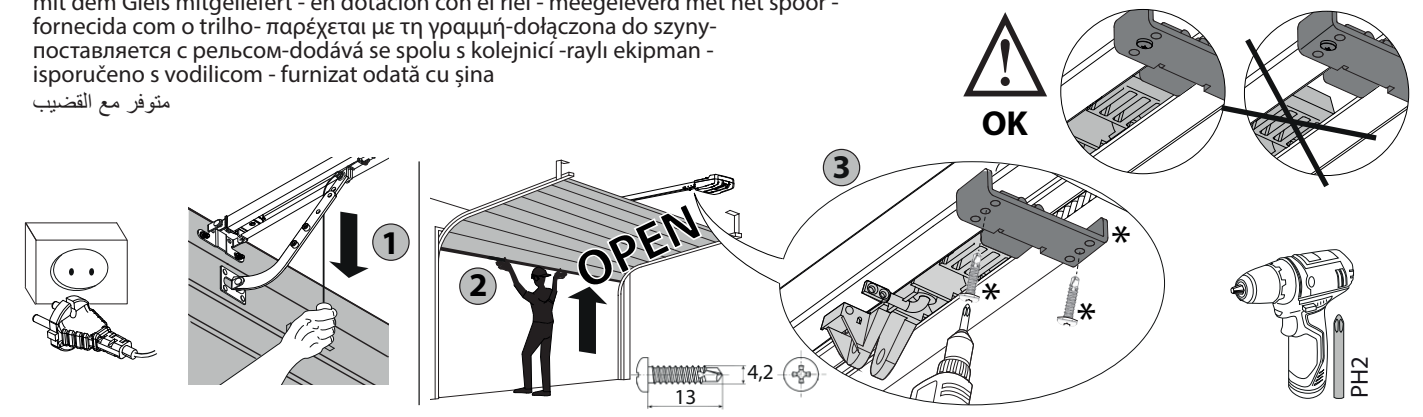

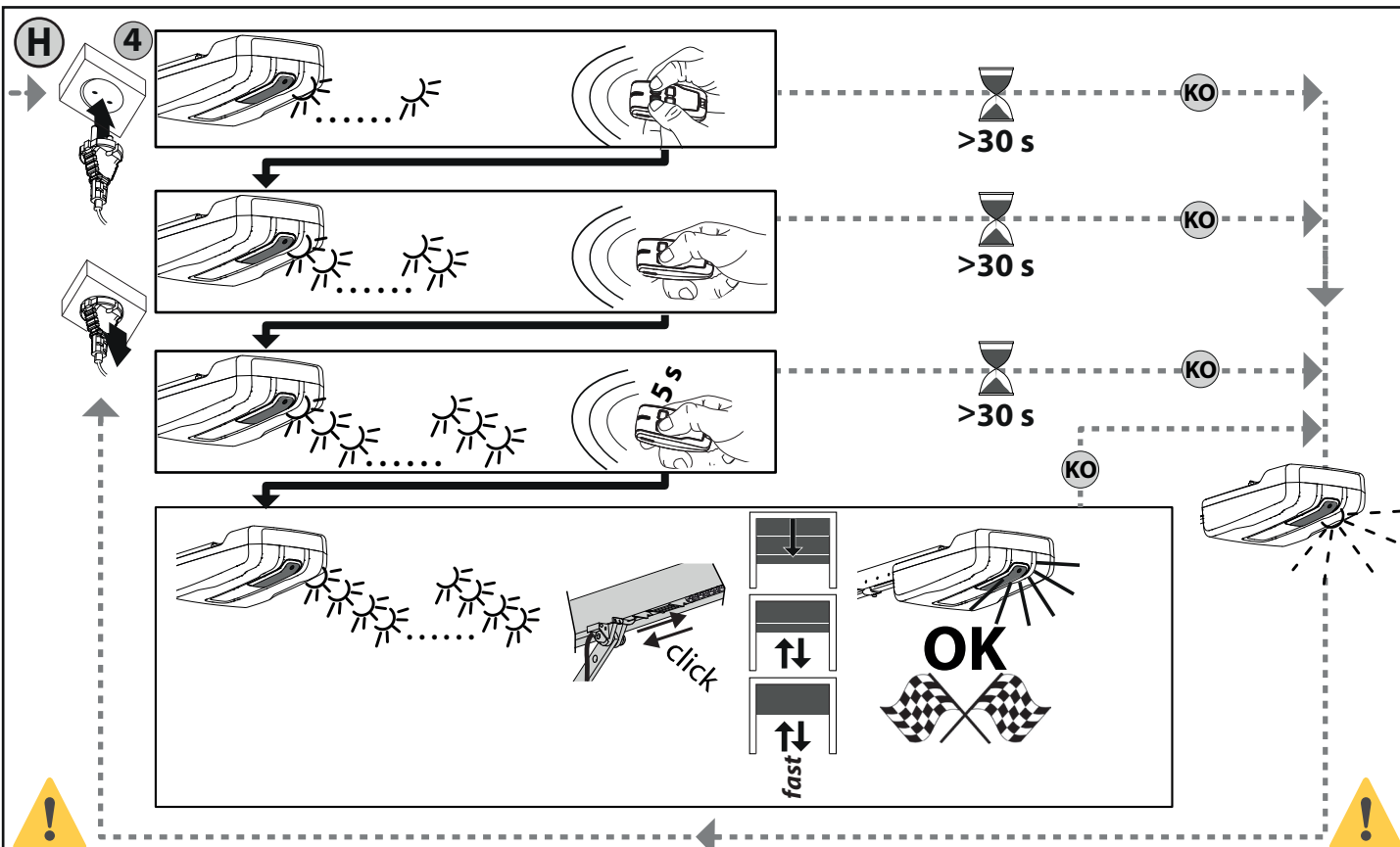

Funzione attivata automaticamente solo se le impostazioni sono quelle di fabbrica (default) e nessun radiocomando memorizzato

ATTENZIONE!! Verificare che il valore della forza d'impatto misurato nei punti previsti dalla norma EN12445, sia inferiore a quanto indicato nella norma EN 12453.

Attenzione!! Durante l'autoregaggio la funzione di rilevamento ostacoli non è attiva, l'installatore deve controllare il movimento dell'automazione ed impedire a persone o cose di avvicinarsi o sostare nel raggio di azione dell'automazione.

Function activated automatically only if the settings are the factory settings (default) and no remote control is memorized

WARNING!! Check that the force of impact measured at the points provided for by standard EN 12445 is lower than the value laid down by standard EN 12453.

Warning!! While the autotest function is running, the obstacle detection function is not active. Consequently, the installer must monitor the automated system's movements and keep people and property out of range of the automated system.

Fonction activée automatiquement uniquement si les réglages sont les réglages d'usine (par défaut) et sans télécommande mémorisée

ATTENTION !! Vérifiez si la valeur de la force de choc mesurée dans les points prévus par la norme EN12445 est inférieure à celle indiquée dans la norme EN 12453.

Attention !! Pendant l'autoreglage la fonction de détection des obstacles n'étant pas active le monteur doit contrôler le mouvement de l'automatisation et empêcher que des personnes ou des choses ne s'approchent ou ne stationnent dans le rayon d'action de l'automatisation.

Die Funktion wird nur automatisch aktiviert, wenn die Werkseinstellungen (Default) eingestellt sind und keine Funksteuerung gespeichert ist

ACHTUNG!! Stellen Sie sicher, dass der Wert der Kraft, gemessen an den gemäß Norm EN12445 vorgesehenen Punkten, kleiner als der in der Norm EN 12453 angegeben ist.

Achtung!! Während der Auto-Einstellung ist die Funktion Hinderniserfassung nicht aktiv; der Monteur muss die Bewegung der Automatisierung überwachen und verhindern, dass Personen oder Sachen in den Bewegungsbereich der Automatisierung gelangen.

La función se activa automáticamente solo si conserva las configuraciones de fábrica (default) y no hay ningún radiocontrol memorizado

¡ATENCIÓN! Controlar que el valor de la fuerza de impacto medido en los puntos previstos por la norma EN 12445 sea inferior al indicado en la norma EN 12453.

Atención!! Durante la fase de configuración automática, la función de detección de obstáculos no está activada, por lo que el instalador debe controlar el movimiento de la automatización e impedir que personas y cosas se acerquen o permanezcan en el radio de acción de la misma.

Functie enkel automatisch ingeschakeld als de (standaard) fabrieksinstellingen actief zijn en er geen afstandsbediening opgeslagen is

OPGELET!! Controleren of de waarde van de botsingskracht gemeten in de punten voorzien door de norm EN12445, lager is dan hetgeen aangegeven in de norm EN 12453.

Opgelet!! Tijdens de autotest-fase is de functie voor obstakeldetectie niet actief; de installateur moet de beweging van het automatiseringssysteem controleren en voorkomen dat personen of voorwerpen in de buurt komen van de actieradius van het automatiseringssysteem of zich daarbinnen bevinden.

Funcționarea este activată automat numai dacă sunt setate setările din fabrică (implicite) și nu este memorată nicio telecomandă

AVERTISMENT!! Verificați dacă forța de impact măsurată la punctele prevăzute de standardul EN 12445 este mai mică decât valoarea stabilită de standardul EN 12453.

Avertisment!! În timp ce funcția de setare automată se execută, funcția de detectare a obstacolelor nu este activă. În consecință, instalatorul trebuie să monitorizeze mișcările sistemului automatizat și să țină persoanele și obiectele aflate în proprietatea dumneavoastră în afara razei de acțiune a sistemului automatizat

Função ativada automaticamente somente se as configurações forem as de fábrica (padrão) e não houver nenhum controle remoto memorizado

ATENÇÃO!! Verificar que o valor da força de impacto medido nos pontos previstos pela norma EN12445, seja inferior ao indicado pela norma EN 12453.

Atenção!!! Durante o ajuste automático a função de detecção de obstáculos não está ativa; portanto, o instalador deve controlar o movimento do automatismo e impedir que pessoas ou coisas se aproximem ou fiquem parados no raio de ação do automatismo.

Λειτουργία που ενεργοποιείται αυτόματα μόνο εάν οι ρυθμίσεις είναι οι εργοστασιακές (προεπιλογή) και δεν έχει αποθηκευτεί στη μνήμη κανένα τηλεχειριστήριο

οτα σημεία τα οποία ορίζει το πρότυπο EN12445, είναι κατώτερη από την τιμή που προβλέπει το πρότυπο EN 12453.

Προσοχή!! Κατά τη διάρκεια της αυτορυθμίσης η λειτουργία ανίχνευσης εμποδίων δεν είναι ενεργή. Ο εγκαταστάτης πρέπει να ελέγχει την κίνηση του αυτοματισμού και να μην επιτρέπει σε κανέναν να πλησιάσει ή να σταθεί εντός της ακτίνας δράσης του μηχανισμού.

Funkcja aktywowana automatycznie tylko w przypadku ustawień fabrycznych (domyślnych) i bez żadnego zapamiętanego pilota

UWAGA!! Sprawdzić, czy wartość siły uderzenia zmierzona w miejscach przewidzianych w normie EN12445 jest mniejsza niż podano w normie EN 12453.

Uwaga!! Podczas automatycznego ustawiania funkcja wykrywania przeszkód jest nieaktywna; instalator powinien kontrolować ruch automatu i pilnować, aby żadne osoby nie zbliżyły się do obszaru roboczego automatu, oraz aby w tym obszarze nie znajdowały się żadne przedmioty.

Функция активируется автоматически, только если настройки являются заводскими (по умолчанию) и не сохранены в памяти пульта радиуправления.

ВНИМАНИЕ!! Проверьте, чтобы значение силы импульса, измеренное в точках, предусмотренных стандартом EN12445, было меньше предусмотренного стандартом EN 12453. **Внимание!!** На этапе задания автоматических настроек функция обнаружения препятствий не включена, поэтому монтажник должен контролировать движение автоматической установки и не допускать приближения к ней или нахождения в радиусе ее действия людей и предметов.

Funkce se aktivuje automaticky pouze v případě, že se jedná o nastavení v závodě (vychází nastavení) a žádné rádiové ovládací není uloženo v paměti

Podle normy EN 12445, je menší, než je uvedeno v normě EN 12453.

Pozor!! Během automatického nastavení není funkce zjišťování překážek aktivní, instalátor tedy musí kontrolovat pohyb automatického systému a zabránit osobám nebo věcem přiblížit se nebo prolévat v akčním rádiu automatického systému.

Funkcija se automatski aktivira samo ako su namještena tvorničke postavke (standardne) i ako nije spremljeno nikakvo daljinsko upravljanje.

UPOZORENJE! Provjerite je li udarna sila udara izmjerena u točkama predviđenima standardom EN 12445 slabija od vrijednosti utvrđenih standardom EN 12453.

Upozorenje! Tijekom automatske prilagodbe, funkcija otkrivanja prepreka nije aktivna. Instalater mora pratiti pomicanje automatiziranog sustava i zadržati ljude i predmete izvan njegova dosega.

Fonksiyon, sadece fabrika ayarlarında (varsayılan) ve hafızaya alınmış uzaktan kumandalı değilse otomatik olarak etkinleştirilir.

DIKKAT!! EN12445 standardında belirlenen noktalarda ölçülen çarpma kuvveti değerinin, EN 12453 standardında belirlenen altındaki olduğunu kontrol edin.

Çarpma kuvveti, şekil değiştirilebilir kenarların kullanımı aracılığı ile azaltılabilir. DIKKAT!! EN12445 standardında belirlenen noktalarda ölçülen çarpma kuvveti değerinin, EN 12453 standardında belirlenen altındaki olduğunu kontrol edin.

يتم تنشيط الوظيفة تلقائياً فقط في حال كانت الإعدادات هي إعدادات المصنع (الافتراضي) ولم يتم حفظ أي جهاز تحكم عن بُعد تحذير!! تحقق من أن قوة التأثير المقاسة عند النقاط المنصوص عليها في المواصفة EN 12445 أقل من القيمة التي تحددها المواصفة EN 12453. تحذير!! أثناء تشغيل وظيفة الضبط التلقائي، لا تكون وظيفة الكشف عن العوائق نشطة. وبالتالي، يجب على فني التركيب أن يقوم بتتبع تحركات نظام الحركة الأوتوماتيكي وإبعاد الأشخاص والممتلكات عنه.



SAFE:

ingresso configurabile per accessori di sicurezza
 configurable input for security accessories
 entrée configurable pour accessoires de sécurité
 Konfigurierbarer Eingang für Sicherheitszubehör
 entrada configurável para accesorios de seguridad
 configureerbare ingang voor veiligheidsaccessoires
 entrada configurável para acessórios de segurança
 διαμορφώσιμη είσοδος για αξεσουάρ ασφαλείας
 wejście konfigurowane dla akcesoriów zabezpieczających
 настраиваемый вход для принадлежностей безопасности
 konfigurovateľný vstup pro bezpečnostní příslušenství
 güvenlik aksesuarları için yapılandırılabilen giriş
 Konfigurabilni ulaz za sigurnosne uređaje
 intrare configurabilă pentru accesorii de securitate
 المدخل القابل للتكوين لمعدات الأمان

IC:

ingresso configurabile per accessori di comando
 configurable input for control accessories
 entrée configurable pour accessoires de commande
 Konfigurierbarer Eingang für Steuerzubehör
 entrada configurável para accesorios de mando
 configureerbare ingang voor bedieningsaccessoires
 entrada configurável para acessórios de controlo
 διαμορφώσιμη είσοδος για αξεσουάρ ελέγχου
 wejście konfigurowane dla akcesoriów sterujących
 настраиваемый вход для принадлежностей управления
 konfigurovateľný vstup pro ovládací příslušenství
 kumanda aksesuarları için yapılandırılabilen giriş
 konfigurabilni ulaz za upravljačke uređaje
 intrare configurabilă pentru accesorii de control
 المدخل القابل للتكوين لمعدات التحكم

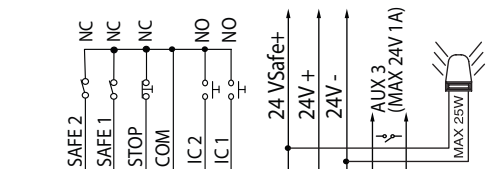

Connettore scheda opzionale
 Optional board connector
 Connecteur carte facultative
 Steckverbinder Zusatzkarte
 Conector de la tarjeta opcional
 Connector optionele kaart
 Conector para a placa opcional
 Φύσας προαιρετικής πλακέτας
 Łącznik karty opcjonalnej
 Дополнительный разъем платы
 Konektor doplnkové prídatné karty
 Opsiyonel kart konektörü
 Priključak za opcijnsku ploču
 Conector placă opțională
 موصل اللوحة الاختياري

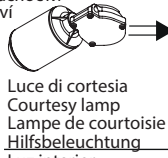

Luce di cortesia
 Courtesy lamp
 Lampe de courtoisie
 Hilfsbeleuchtung
 Luz interior
 Waaklicht
 Lámpada de cortesia
 Εσωτερικός φωτισμός
 Oświetlenie wnętrza
 Лампочка освещения
 Kapı ışığı
 Svyetlo
 Lampă de curtoazie
 مصباح زينة



1,25 AT 220-230V~50/60Hz

Fusibile, Fuse,
 Fusible, Schmelzsicherung,
 Fusible, Zekering, Fusivel,
 Ασφάλεια, Bezpiecznik,
 Предохранитель,
 Pojistka, Sigorta,
 Osigurač, Siguranță,
 المصر

Connettore programmatore palmare,
 Palmtop programmer connector,
 Connecteur programmeur de poche,
 Steckverbinder Palmtop-Programmierer,
 Conector del programador de bolsillo,
 Connector programmeerbare palmtop
 Conector programador palmar,
 Φύσας φορητού προγραμματιστή,
 Łącznik programatora cyfrowego,
 Разъем портативного программатора,
 Konektor ručního programátoru,
 Avuçiçi programlayıcı konektörü.
 Priključak za uređaj za programiranje Palmtop
 Conector programator de mână
 موصل وحدة برمجة الكفي

Display + tasti programmazione
 Display plus programming keys
 Afficheur et touches de programmation
 Display und Programmierungstasten
 Pantalla más botones de programación
 Display meerdere toetsen programmeur
 Display mais teclas de programação
 Οθόνη + μπουτόν προγραμματισμού
 Wyświetlacz + przyciski programowania
 Дисплей + клавиши программирования
 Displej + programovací tlačítka
 Ekran + programlama tuşları
 Zaslon i tipke za programiranje
 Afişaj plus taste de programare
 الشاشة مع مفاتيح البرمجة

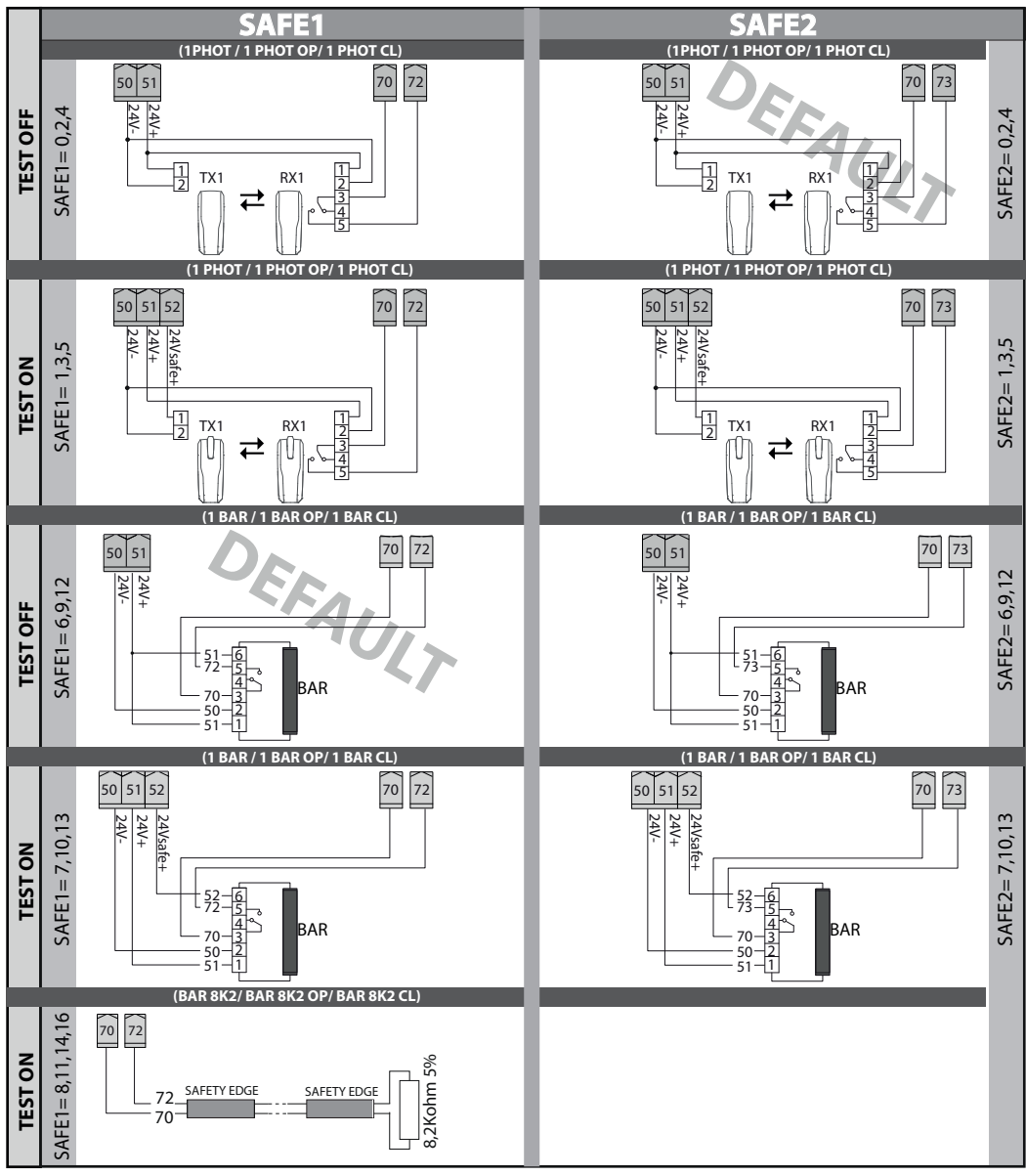

J PROGRAMMAZIONE TRASMETTITORI MANUALE - MANUAL TRANSMITTER PROGRAMMING - PROGRAMMATION MANUELLE ÉMETTEURS MANUELLE SENDERPROGRAMMIERUNG - PROGRAMACIÓN MANUAL DE LOS TRANSMISORES - PROGRAMAÇÃO MANUAL DOS TRANSMISSORES ΧΕΙΡΟΚΙΝΗΤΟΣ ΠΡΟΓΡΑΜΜΑΤΙΣΜΟΣ ΠΟΜΠΩΝ - RĘCZNE PROGRAMOWANIE NADAJNIKÓW - ПРОГРАММИРОВАНИЕ РУЧНОГО ДАТЧИКА RUČNÍ PROGRAMOVÁNÍ VYSÍLAČŮ - VERICIŇIN MANUEL PROGRAMLANMASI - RUČNO PROGRAMIRANJE ODAŠILJAČA - HANDMATIGE PROGRAMMING ZENDERS - برمجة يدوية لجهاز الإرسال

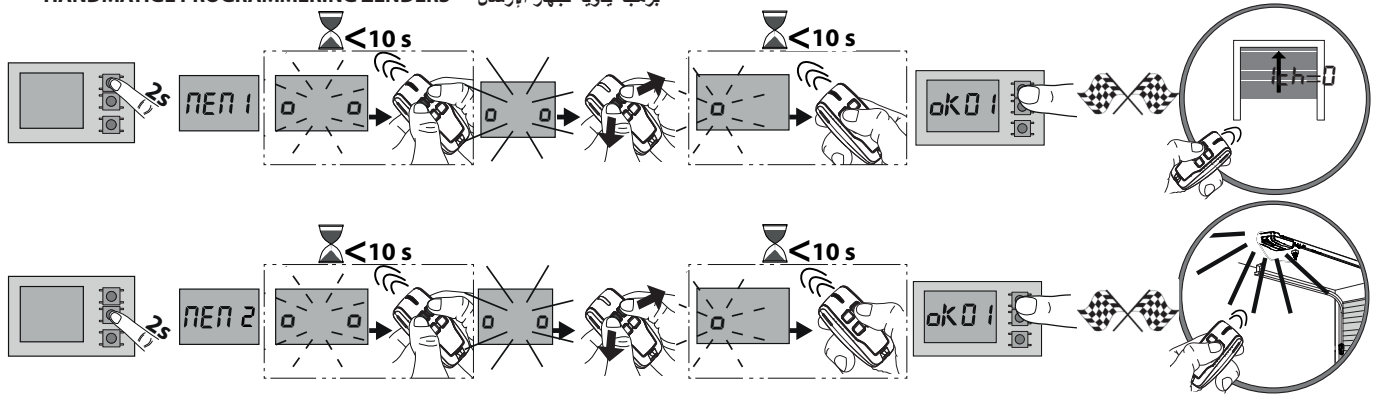

K CANCELLAZIONE TRASMETTITORI - TRANSMITTERS CANCELLATION - ANNULATION DES ÉMETTEURS-LÖSCHEN DER SENDER ELIMINACIÓN TRANSMISORES-WISSEN ZENDERS - PROGRAMAÇÃO REMOTA DOS TRANSMISSORES - ΑΠΟΜΑΚΡΥΣΜΕΝΟΣ ΠΡΟΓΡΑΜΜΑΤΙΣΜΟΣ ΠΟΜΠΩΝ - ZDALNE PROGRAMOWANIE NADAJNIKÓW - ΔΙΣΤΑΝΣΙΟΝΗΟΣ ΠΡΟΓΡΑΜΜΙΡΟΒΑΝΙΕ ΔΑΤΧΙΚΟΒ - VZDÁLENÉ PROGRAMOVÁNÍ VYSÍLAČŮ - VERICIŇIN UZAKTAN PROGRAMLANMASI - ODUSTAJANJE OD ODAŠILJAČA - ŞTERGEREA TRANSMIŢĂTOARELOR - إلغاء أجهزة الإرسال

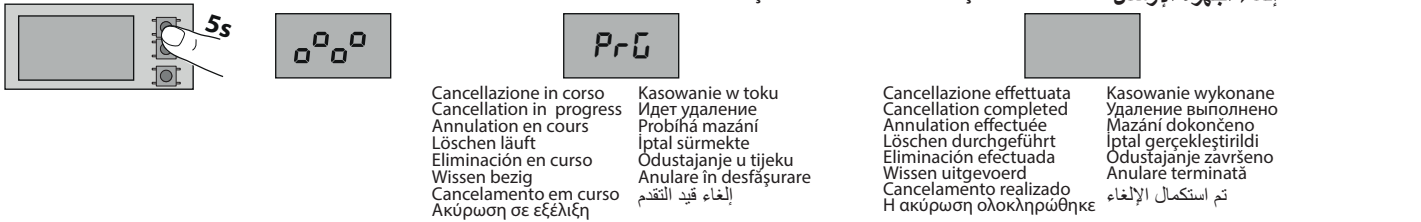

L RIPRISTINO DELLE IMPOSTAZIONI DI FABBRICA-RESTORING FACTORY SETTINGS - RÉTABLISSEMENT DES CONFIGURATIONS D'USINE - WIDERHERSTELLUNG DER WERKSEINSTELLUNG - RESTAURACIÓN DE LAS CONFIGURACIONES DE FÁBRICA - DE FABRIEKSINSTELLINGEN HERSTELLEN - RESTABILIREA SETĂRILOR DIN FABRICĂ-REPOZIÇÃO DAS DEFINIÇÕES DE FÁBRICA - ΕΠΑΝΑΦΟΡΑ ΤΩΝ ΕΡΓΟΣΤΑΣΙΑΚΩΝ ΡΥΘΜΙΣΕΩΝ - RESETOWANIE DO USTAWIEN FABRYCZNYCH - ВОССТАНОВЛЕНИЕ ЗАВОДСКИХ НАСТРОЕК - OBNOVENÍ TOVÁRNÍHO NASTAVENÍ - VRAĆANJE TVORNIČKIH POSTAVKI - FABRIKA DÜZENLEMELERİNİN YENİDEN DÜZENLENMESİ - استعادة ضبط المصنع

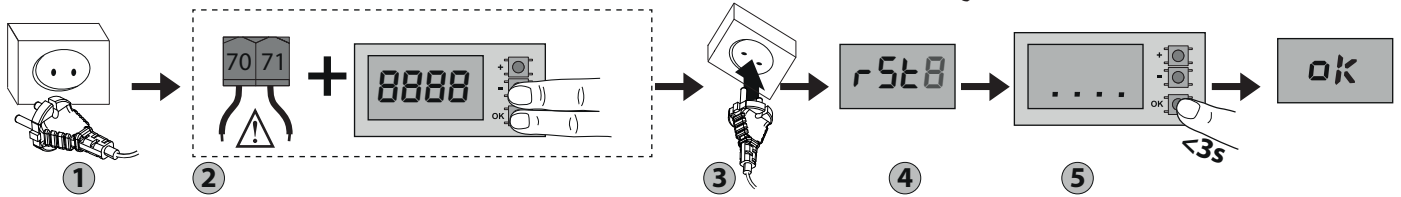

M REGOLAZIONE FINECORSO, LIMIT SWITCH ADJUSTMENT, REGLAGE FIN DE COURSE, EINSTELLUNG DER ENDSCHALTER, REGULACION DEL GRUPO DE FIN DE CARRERA, REGLING EINDAANSLAG-REGULAÇÃO DO FIM-DE-CURSO ΡΥΘΜΙΣΗ ΤΕΡΜΑΤΙΚΟΥY REGULACJA OGRANICZNIKA - ПОДСТРОЙКА КОНЦЕВОГО ВЫКЛЮЧАТЕЛЯ - NASTAVENÍ KONCOVÝCH SPÍNAČŮ - LIMIT ŞALTERİ AYARI - PRILAGODBA GRANIČNOG PREKIDAČA - REGLARE LIMITATOR - تعديل المفتاح الحدي

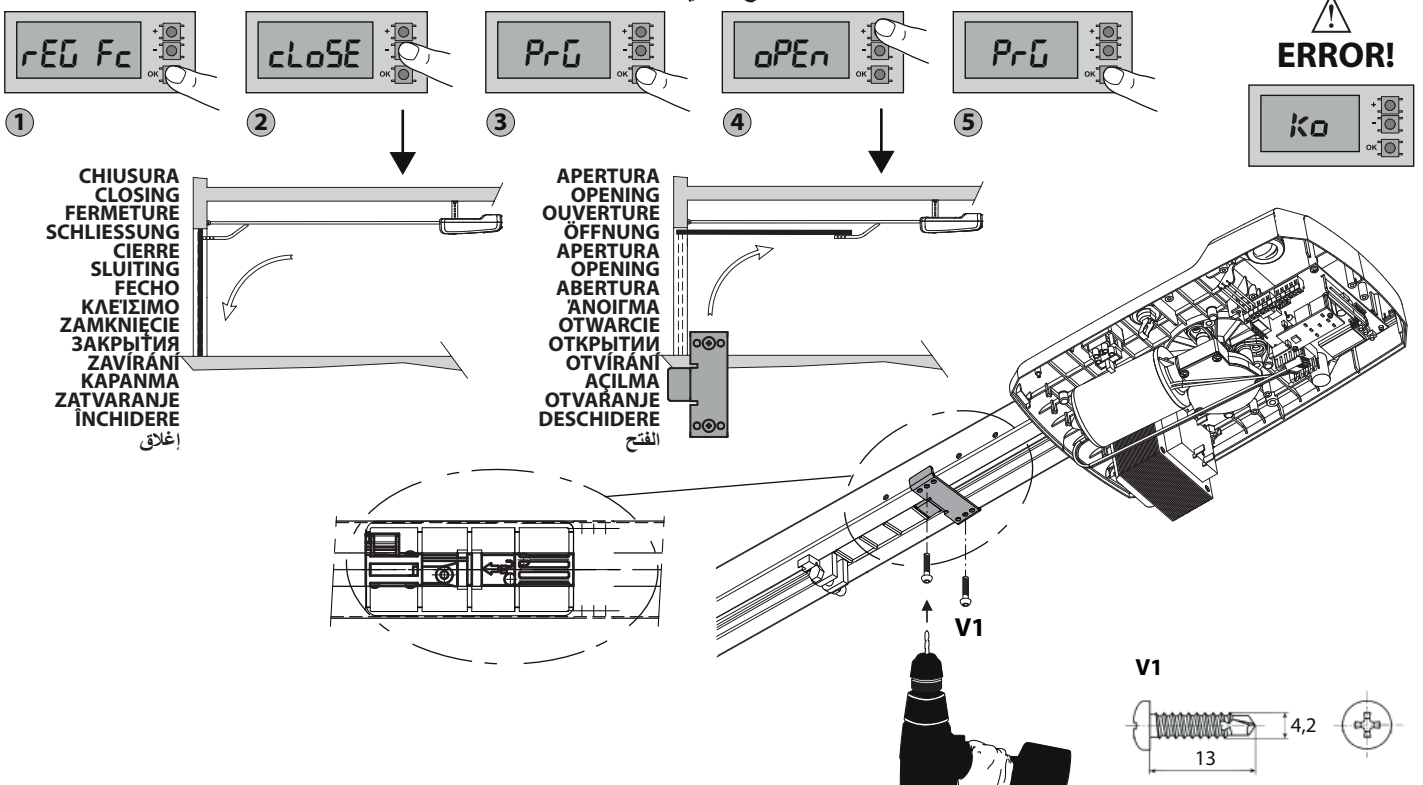

N AUTOSSET COPPIA APERTURA/CHIUSURA, OPENING/CLOSING TORQUE AUTOSETTING, RÉGLAGE AUTOMATIQUE COUPLE OUVERTURE/FERMETURE, AUTOSSET DREHMOMENT ÖFFNUNG/SCHLISSUNG, AJUSTE AUTOMÁTICO DEL PAR EN FASE DE APERTURA/CIERRE, ZELFINSTELLING KOPPEL OPENING, AUTOSSET BINÁRIO DE ABERTURA/FECHO, ΑΥΤΟΡΡΥΘΜΙΣΗ ΡΟΠΗΣ ΑΝΟΙΓΜΑΤΟΣ, AUTOSSET MOMENTU OBROTOWEGO OTWIERANIA, АВТОМАТИЧЕСКАЯ НАСТРОЙКА УСИЛИЯ ПРИВОДА, SAMONASTAVENÍ MOMENTU ZAVÍRÁNÍ, AÇILMA TORKU OTOMATİK AYARI, AUTOMATSKO NAMJEŠTANJE OKRETNOG MOMENTA OTVARANJA/ZATVARANJA, SETARE AUTOMATĂ CUPLU DESCHIDERE / ÎNCHIDERE, إعداد تلقائي لعزم الفتح / الغلق

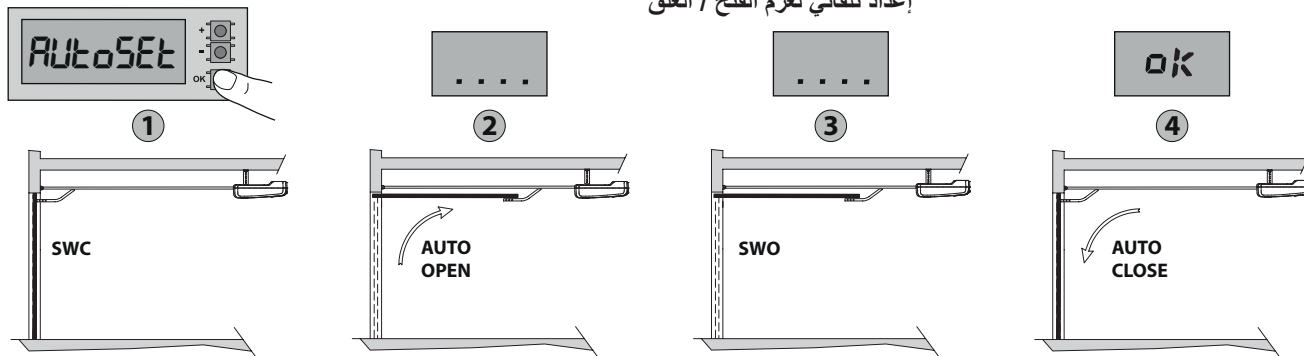

O MANOVRA MANUALE - MANUAL OPENING - OUVERTURE MANUELLE - APERTURA MANUA - MANUELLE ÖFFNUNG - HANDMATIGE OPENING - ABERTURA MANUAL - ΧΕΙΡΟΚΙΝΗΤΟ ΑΝΟΙΓΜΑ - OTWIERANIE RĘCZNE - РУЧНОЕ ОТКРЫТИЕ - MANUÁLNI OTEVÍRÁNÍ - MANUEL AÇMA - دليل المستخدم: التشغيل اليدوي - PRIRUČNIK ZA UPORABU: RUČNI NAČIN RADA - MANUEL AÇMA - دليل المستخدم: التشغيل اليدوي



P SOSTITUZIONE FUSIBILE - REMPLACEMENT D'UN FUSIBLE - REMPLACEMENT D'UN FUSIBLE - AUSTAUSCH DER SICHERUNG - SUSTITUCION DEL FUSIBLE - VERVANGING ZEKERING - SUBSTITUIÇÃO DO FUSÍVEL - ΑΝΤΙΚΑΤΑΣΤΑΣΗ ΑΣΦΑΛΕΙΑΣ - WYMIANA BEZPIECZNIKA - ЗАМЕНА ПРЕДОХРАНИТЕЛЕЙ - VÝMĚNA POJISTKY - SÍGORTANIN DEĞİŞTİRİLMESİ - ZAMJENA OSIGURAČA - ÎNLOCUIREA SIGURANȚEI - استبدال الصمامات

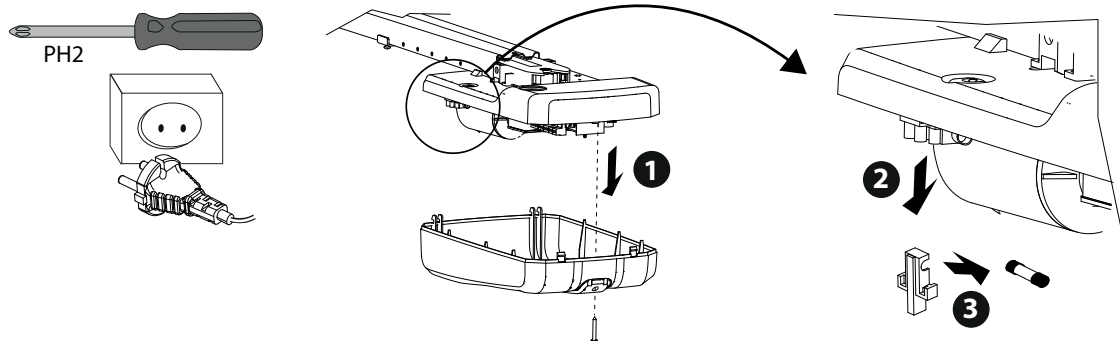

((ER-Ready))



AZIENDA CON
SISTEMA DI GESTIONE
CERTIFICATO DA DNV GL
= ISO 9001 =
= ISO 14001 =

BFT
www.bft-automation.com

BFT Spa

Via Lago di Vico, 44 ITALY
36015 Schio (VI)
T +39 0445 69 65 11
F +39 0445 69 65 22

SPAIN
BFT GROUP ITALIBERICA DE
AUTOMATISMOS SL
Cami de Can Bassa, 6, 08401
Granollers, Barcelona, Spagna

FRANCE
AUTOMATISMES BFT FRANCE SAS
50 rue Jean zay
69800 Saint-Priest, Francia

GERMANY
BFT ANTRIEBSSYSTEME GMBH
Faber-Castell-Straße 29, 90522
Oberasbach, Germania

UNITED KINGDOM
BFT AUTOMATION UK LTD
Unit C2-C3 The Embankment Business
Park, Vale Road Heaton Mersey Stockport
Cheshire SK4 3GL United Kingdom

BFT AUTOMATION (SOUTH) LTD
Enterprise House Murdock Road, Dorcan,
Swindon, England, SN3 5HY

PORTUGAL
BFT PORTUGAL SA
Urb. Pedrulha lote 9 - Apartado 8123,
3025-248 Coimbra Portugal

POLAND
BFT POLSKA SP ZOO
Marecka 49, 05-220 Zielonka, Polonia

IRELAND
BFT AUTOMATION IRELAND
Unit D3 City Link Business Park, Old Naas
Road, Dublin

CROATIA
BFT ADRIA DOO
Obrovac 39, 51218, Dražice, Croazia

CZECH REPUBLIC
BFT CZ SRO
Ustecka 533/9, 184 00 Praha 8,
Czech

TURKEY
BFT OTOMASYON KAPI
Şerifali Mahallesi, no, 34775
Ümraniye/İstanbul, Turchia

U.S.A.
BFT AMERICAS INC.
1200 S.W. 35th Avenue Suite B Boynton
Beach FL 33426

AUSTRALIA
BFT AUTOMATION AUSTRALIA PTY
29 Bentley St, Wetherill Park NSW
2164, Australia

EMIRATES
BFT MIDDLEEAST FZCO
FZS2 AA01 -PO BOX 262200, Jebel Ali Free
Zone South Zone 2, Dubai - United Arab

NEW ZEALAND
BFT AUTOMATION NEW ZEALAND
224/A Bush Road, Rosedale,
Auckland, New Zealand